

SURREY

El aire que tu vida necesita



Manual del Usuario

Aire Acondicionado Portátil

551IPQ1201

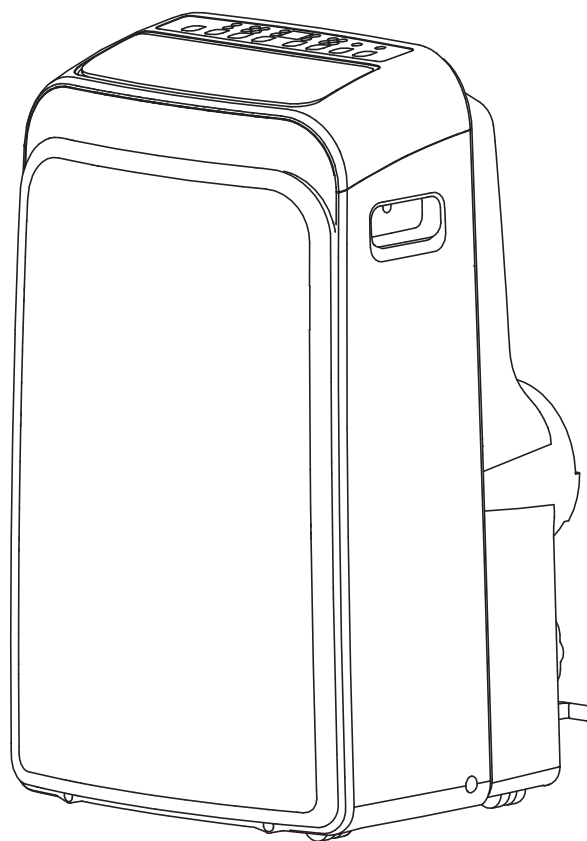

Muchas gracias por haber adquirido nuestro acondicionador de aire. En el manual Ud. encontrará muchas pautas sobre cómo utilizar y mantener adecuadamente su equipo de aire acondicionado. Con sólo considerar pequeños cuidados se puede lograr un gran ahorro de tiempo y dinero para la vida útil de su equipo. Antes de poner en funcionamiento este producto, por favor lea cuidadosamente las instrucciones y conserve este manual para futuros usos.

Enero 2013

INDICE

PRECAUCIONES DE SEGURIDAD

Reglas de seguridad.....	3
Condiciones de operación.....	4
Información eléctrica.....	4

IDENTIFICACIÓN DE LAS PARTES

Accesorios.....	5
Identificación de las partes	6

FUNCIONES DE LA UNIDAD DE AIRE ACONDICIONADO

Instrucciones operativas de control electrónico	7
-------------------------------------------------------	---

INSTRUCCIONES OPERATIVAS

Instrucciones operativas	9
--------------------------------	---

INSTRUCCIONES DE INSTALACIÓN

Ubicación	11
Instalación del kit de la ventana	11
Instalación de la manguera de escape.....	14
Desagüe del agua	15

CUIDADO Y MANTENIMIENTO

Cuidado y mantenimiento	16
-------------------------------	----

PAUTAS SOBRE SOLUCIÓN DE PROBLEMAS

Solución de problemas	17
-----------------------------	----

NOTA

Los datos de valor indicados en el rótulo de energía se basan en las condiciones de prueba de instalación de un conducto de escape de aire no extendido y sin adaptador A & B (El conducto y el adaptador A & B se enumeran en el gráfico de accesorios del Manual de Instrucción)

PRECAUCIONES DE SEGURIDAD

REGLAS DE SEGURIDAD

Para evitar daños a los usuarios u otras personas y a la propiedad, se deberán seguir las siguientes instrucciones. La operación incorrecta debido a la falta de atención de las instrucciones puede ser perjudicial o causar daños.

SIEMPRE HACER ESTO

- Su equipo de aire acondicionado deberá usarse de manera que esté protegido contra la humedad, por ejemplo, condensación, salpicadura de agua, etc. No colocar o asentar su equipo de aire acondicionado en lugares donde pueda caer o entrar agua u otro líquido. Desconectar inmediatamente.
- Siempre transportar su equipo de aire acondicionado en posición vertical y mantenerlo estable y en una superficie nivelada durante su uso.
- Apagar el producto cuando no se utilice.
- Siempre comunicarse con una persona calificada para llevar adelante las reparaciones. Si el cable de alimentación se ha dañado, una persona calificada deberá repararlo.
- Mantener un espacio de aire alrededor de la unidad y entre ésta y las paredes, mobiliarios y cortinas de al menos 30 cm.
- Si la unidad de aire acondicionado se cae durante su uso, apáguela y desconéctela inmediatamente de la alimentación principal.

NUNCA HACER ESTO

- No operar su equipo de aire acondicionado en ambientes húmedos como por ejemplo baños o lavaderos.
- No tocar la unidad con las manos húmedas o mojadas o descalzo.
- No presionar los botones en el panel de control con ningún otro objeto que no sean los dedos.
- No quitar ninguna cubierta fija. Nunca utilizar este aparato si no está funcionando correctamente, o si se ha caído o dañado.
- Nunca utilizar el enchufe para encender y apagar la unidad.
- Utilizar siempre el interruptor en el panel de control.
- No cubrir u obstruir la rejilla de entrada o salida.
- No utilizar químicos peligrosos para limpiar o entrar en contacto con la unidad. No utilizar la unidad en presencia de sustancias inflamables o con vapor como por ejemplo alcohol, insecticidas, petróleo, etc.
- No permitir que los niños manipulen la unidad sin supervisión.
- No utilizar este producto para otras funciones que no sean aquellas descritas en este manual de instrucción.

AHORRO DE ENERGÍA

- Utilizar la unidad en una habitación de tamaño recomendado.
- Colocar la unidad en lugares donde el mobiliario no obstruya la corriente de aire.
- Mantener las persianas/cortinas cerradas durante la parte del día soleado.
- Mantener limpios los filtros.
- Mantener las puertas y ventanas cerradas para conservar el aire frío dentro y el aire cálido fuera.

CONDICIONES DE OPERACIÓN

- La unidad de aire acondicionado se debe operar dentro del rango de temperatura indicado a continuación:

MODO	TEMPERATURA DE LA HABITACIÓN
FRÍO	17°C (62°F) – 35°C (95°F)
DESHUMIDIFICACIÓN	13°C (55°F) – 35°C (95°F)
CALOR (tipo bomba de calor)	5°C (41°F) – 30°C (88°F)

HERRAMIENTAS RECOMENDADAS PARA LA INSTALACIÓN DEL KIT DE LA VENTANA

1. Destornillador (Phillips de tamaño medio).
2. Metro o regla.
3. Cuchillo o tijera.
4. Serrucho (en caso que el kit de la ventana necesite cortarse en tamaño ya que la ventana es demasiado angosta para la instalación directa).







ADVERTENCIA - Para su seguridad

- No almacenar o utilizar gasolina u otros vapores inflamables y líquidos cerca de este o cualquier otro artefacto.
- Evitar el riesgo de incendio o descarga eléctrica. No utilizar una extensión del cable o un enchufe adaptador. No quitar ningún diente del cable de energía.

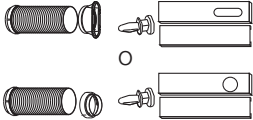
ADVERTENCIA - Información Eléctrica

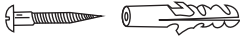
- Asegúrese que el servicio eléctrico sea adecuado para el modelo que usted eligió. Esta información se puede encontrar en la placa con el número de serie ubicada al costado del gabinete y detrás de la rejilla.
- Asegúrese que el equipo de aire acondicionado tiene correctamente la puesta a tierra. Para reducir el riesgo de descarga y fuego, la correcta puesta a tierra es importante. El cable de energía está equipado con un enchufe de tres patas con conexión a tierra para protección contra riesgos de descarga.
- Su equipo de aire acondicionado debe utilizarse en una toma mural con conexión a tierra apropiada. Si la toma mural que usted intenta usar no está conectada a tierra correctamente o protegida por un fusible de acción retardada o interruptor diferencial, contacte a un electricista calificado para la correcta instalación del receptáculo.
- Asegúrese que el receptáculo se encuentre accesible luego de la instalación de la unidad.

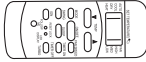
ACCESORIOS

PARTES	NOMBRE DE LAS PARTES	CANTIDAD
	Manguera de escape y Adaptador y Adaptador B (boca circular o boca plana según los modelos) y Kit del Deslizador de Ventana y pernos.	* 1 juego
	Adaptador de Escape de Pared.	* 1 pieza
	Adaptador B (boca circular).	* 1 pieza
	Enchufe de expansión y tornillo de madera.	* 4/ piezas
	Sello de espuma.	* 3/ piezas
	Control Remoto.	1 pieza
	Manguera de desagüe.	1 pieza

* **NOTA:** Partes opcionales, algunos modelos pueden no incluirlas.

Importante: Controlar que todos los accesorios se encuentren en el envoltorio y por favor remitirse a las instrucciones de instalación para su uso.

NOTA: Todas las ilustraciones en el presente manual son a modo de explicación únicamente. Su equipo de aire acondicionado puede ser ligeramente diferente. La forma real prevalecerá.

IDENTIFICACIÓN DE LAS PARTES

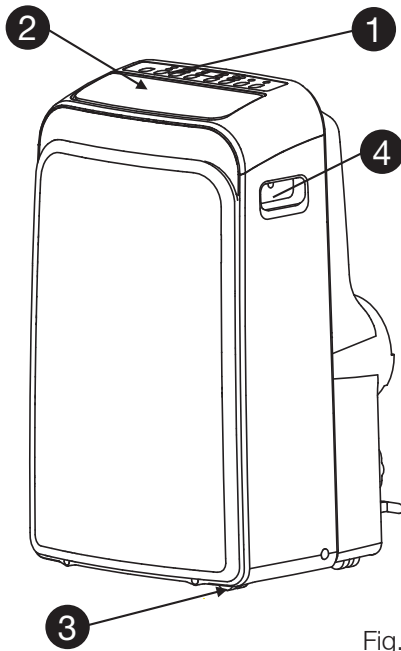

Fig. 1

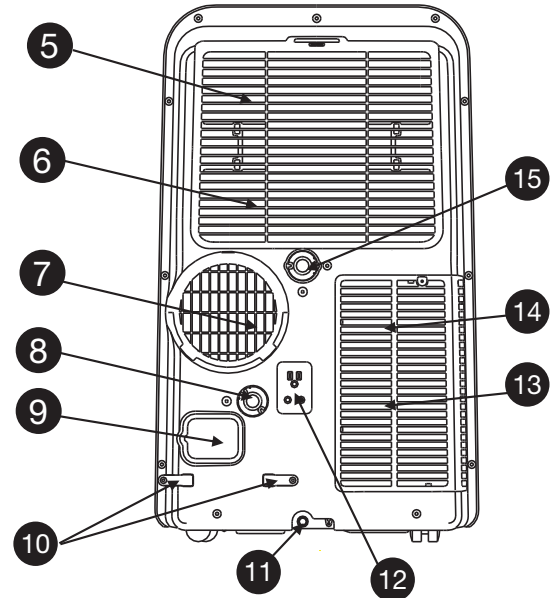

Fig. 2

PARTE FRONTAL

1. Panel de operación.
2. Pala del listón horizontal (oscilación automática).
3. Rueda.
4. Manija para transportar (ambos lados).

PARTE POSTERIOR

5. Filtro de aire superior (detrás de la rejilla).
6. Toma de aire superior.
7. Salida de aire.
8. Salida del desagüe (solo para el modelo bomba de calor).
9. Salida del cable de energía.
10. Traba del cable de energía (usado solo cuando se guarda la unidad).
11. Salida de desagüe de la bandeja inferior.
12. Toma del enchufe de energía (usado solo cuando se guarda la unidad).
13. Filtro de aire inferior (detrás de la rejilla).
14. Toma de aire inferior.
15. Salida del desagüe.

INSTRUCCIONES OPERATIVAS

INSTRUCCIONES OPERATIVAS DEL CONTROL ELECTRÓNICO

Antes de comenzar familiarícese minuciosamente con el panel de control y el control remoto y todas sus funciones; luego siga los símbolos para las funciones que usted desea.

La unidad se puede controlar desde el panel de control de la unidad únicamente, o desde el control remoto.

NOTA: Este manual no incluye las Operaciones del Control Remoto. Para más detalles, ver el “Manual del Control Remoto” incluido con la unidad.

PANEL DE OPERACIÓN DEL EQUIPO DE AIRE ACONDICIONADO

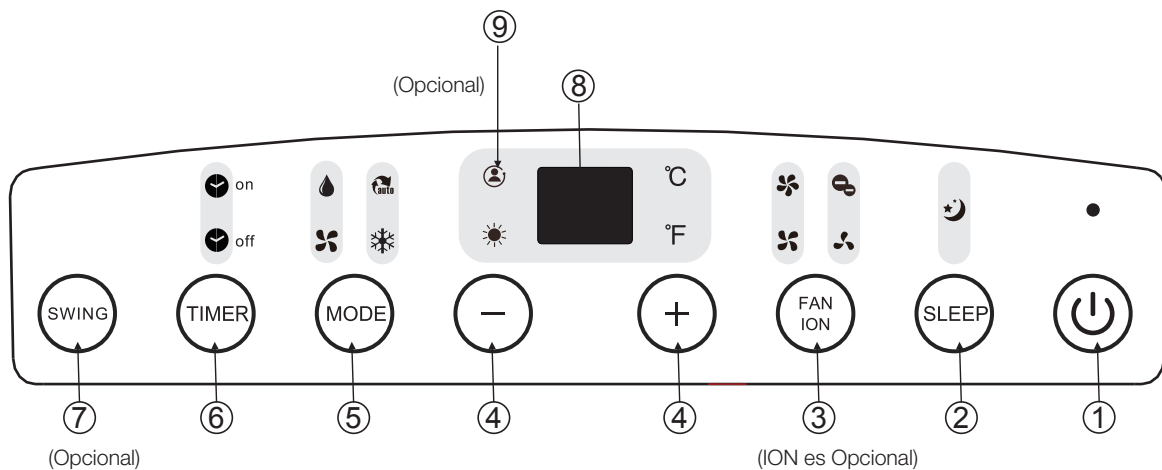

Fig. 3

1. POWER (Botón de Encendido)

Interruptor de energía on/off.

2. SLEEP (Botón de Suspensión)

Se utiliza para iniciar la operación SLEEP (suspensión).

3. FAN/ ION (Botón del Ventilador / ION) (ION es opcional)

Controla la velocidad del ventilador. Presionar para seleccionar la velocidad del ventilador en cuatro pasos LOW (bajo), MED (medio), HI (alto) y AUTO (automático). La luz indicadora de la velocidad del ventilador se ilumina bajo diferentes ajustes del ventilador excepto en la velocidad AUTO. Cuando selecciona la velocidad del ventilador AUTO, todas las luces indicadoras del ventilador cambian a oscuras.

NOTA: Presionar este botón durante 3 segundos para iniciar la función ION. El generador de ion está activo y lo ayudará a quitar el polen e impurezas del aire y atraparlos en el filtro. Presionar de nuevo el botón durante 3 segundos para detener la función ION.

4. UP (+) and DOWN (-) (Botones arriba (+) y abajo (-))

Se utilizan para ajustar (aumentar/disminuir) los ajustes de temperatura (1°C/2°F de aumento) en un rango de 17°C (62°F) a 30°C (88°F) o el ajuste del TIMER (temporizador) en un rango de 0-24 hrs.

NOTA: El control es capaz de mostrar la temperatura en grados Fahrenheit o Celsius. Para convertir un tipo de grados a otro, presionar y mantener los botones Up (Arriba) y Down (Abajo) al mismo tiempo durante 3 segundos.

5. MODE (Botón de Selección de Modo)

Selecciona el modo de operación apropiado.

Cada vez que presiona el botón, se selecciona un modo en una secuencia que va desde AUTO (automático), COOL (frío), DRY (deshumidificación), FAN (ventilador) y HEAT (calor) (no disponible en los modelos de frío solo).

La luz indicadora de modo se ilumina bajo los diferentes ajustes de modo.

6. TIMER (Botón Temporizador)

Se utiliza para iniciar el programa de tiempo de inicio AUTO ON (encendido automático) y tiempo de detención AUTO OFF (apagado automático), en conjunto con los botones + y -.

La luz indicadora del temporizador on/off (encendido/apagado) se ilumina bajo los ajustes del temporizador on/off (encendido/apagado).

7. SWING (Botón Oscilación)

(Solamente se aplica a los modelos con la función de oscilación automática).

Utilizar este botón para iniciar la función de oscilación automática. Cuando la operación está en ON (encendido), presionar el botón de OSCILACIÓN y se podrá detener el listón en la posición deseada.

8. LED Display (visualizador LED)

Muestra la temperatura de ajuste en “°C” o “°F” y los ajustes del Temporizador Automático. Mientras la unidad se encuentra en los modos DRY (deshumidificación) y FAN (ventilador), se muestra la temperatura de la habitación.

Códigos de Error y Código de Protección:

E1 – Error del sensor de temperatura de la habitación.

Desconectar y conectar la unidad - Si el error se repite, comunicarse con el servicio técnico.

E2 – Error del sensor de temperatura del evaporador.

Desconectar y conectar la unidad - Si el error se repite, comunicarse con el servicio técnico.

E3 – Error del sensor de temperatura del condensador.

Desconectar y conectar la unidad - Si el error se repite, comunicarse con el servicio técnico.

E4 – Error de comunicación del panel de visualización.

Desconectar y conectar la unidad - Si el error se repite, comunicarse con el servicio técnico.

P1 – La bandeja inferior está llena.

Conectar la manguera de desagüe y vaciar el agua recolectada - Si la protección se repite, comunicarse con el servicio técnico.

9. Función de detección FOLLOW ME/TEMP (opcional)

NOTA: Esta función se puede activar SOLAMENTE desde el control remoto. El control remoto sirve de termostato remoto permitiendo el control de la temperatura precisa en su ubicación.

Para activar la Función de detección Follow Me/Temp, apuntar el control remoto hacia la unidad y presionar el botón de detección Follow Me/Temp. El visualizador remoto muestra la temperatura real en su ubicación. El control remoto enviará esta señal al equipo de aire acondicionado en intervalos de cada 3 minutos hasta que se desactive la función presionando nuevamente el botón de detección Follow Me/Temp. Si la unidad no recibe la señal de detección Follow Me/Temp durante cualquier intervalo de 7 minutos, el equipo emitirá un sonido “bip” para indicar que el modo de detección Follow Me/Temp ha terminado.

INSTRUCCIONES OPERATIVAS

Operación COOL (Frío)

- Presionar el botón "MODE" (Modo) hasta que se encienda la luz que indica "COOL" (Frío).
- Presionar los botones "ADJUST" (Ajuste) "+" o "-" para seleccionar la temperatura de la habitación deseada. La temperatura se puede ajustar de acuerdo a un rango de 17°C-30°C/62°F-88°F.
- Presionar el botón "FAN SPEED" (Velocidad del Ventilador) para elegir la velocidad del ventilador.

Operación HEAT (Calor)

- Presionar el botón "MODE" (Modo) hasta que se encienda la luz que indica "HEAT" (Calor).
- Presionar los botones "ADJUST" (Ajuste) "+" o "-" para seleccionar la temperatura de la habitación deseada. La temperatura se puede ajustar de acuerdo a un rango de 17°C-30°C/62°F-88°F.
- Presionar el botón "FAN SPEED" (Velocidad del Ventilador) para elegir la velocidad del ventilador. Para algunos modelos, la velocidad del ventilador no se puede ajustar bajo el modo HEAT (calor).

Operación DRY (Deshumidificación)

- Presionar el botón "MODE" (Modo) hasta que se encienda la luz que indica "DRY" (Deshumidificación).
- En este modo no se puede seleccionar una velocidad de ventilador o ajustar la temperatura. El motor del ventilador opera a una velocidad BAJA.
- Mantener las ventanas y puertas cerradas para un mejor efecto deshumidificador.
- No colocar el conducto hacia la ventana.

Operación AUTO (Automática)

- Cuando se ajusta el equipo de aire acondicionado al modo AUTO, se seleccionará automáticamente la operación frío, calor o únicamente la operación ventilador de acuerdo a la temperatura que usted seleccionó y a la temperatura de la habitación.
- La unidad de aire acondicionado controlará automáticamente la temperatura de la sala de acuerdo al punto de temperatura que usted fijó.
- Bajo el modo AUTO no se puede seleccionar la velocidad del ventilador.

Operación FAN (Ventilador)

- Presionar el botón "MODE" (Modo) hasta que se encienda la luz que indica "FAN" (Ventilador).
- Presionar el botón "FAN SPEED" (Velocidad del Ventilador) para elegir la velocidad del ventilador. La temperatura no se puede ajustar.
- No colocar el conducto hacia la ventana.

Operación TIMER (Temporizador)

- Cuando la unidad está encendida, primero presionar el botón Timer (Temporizador) y se iniciará el programa de detención Auto-off (Auto apagado), se ilumina la luz del indicador TIMER OFF (Temporizador apagado). Presionar el botón UP (arriba) o DOWN (abajo) para seleccionar la hora deseada. Presionar el botón TIMER (temporizador) de nuevo dentro de los 5 segundos, y se iniciará el programa de inicio Auto-on (Auto encendido) y se iluminará la luz del indicador TIMER ON (Temporizador encendido). Presionar el botón UP (arriba) o DOWN (abajo) para seleccionar la hora deseada de inicio de Auto-on (Auto encendido).
- Cuando la unidad está apagada, presionar el botón Timer (Temporizador) para iniciar el programa de inicio Auto-on (Auto encendido), presionar el botón otra vez dentro de los cinco segundos para iniciar el programa de detención Auto-off (Auto apagado).
- Presionar y mantener el botón UP (arriba) o DOWN (abajo) para cambiar la hora Auto a aumentos de 0.5 horas hasta 10 horas y luego a aumentos de 1 hora hasta 24 horas. El control contará el tiempo restante hasta el inicio.

- El sistema se revertirá automáticamente para mostrar el ajuste de temperatura anterior si no existe ninguna operación durante un período de cinco segundos.
- Cambiar la unidad a ON (encendido) u OFF (apagado) en cualquier hora o fijar el ajuste del temporizador a 0.0 cancelará el programa del temporizador Auto Start/Stop (Auto encendido/apagado).
- Cuando ocurre un mal funcionamiento (E1, E2, E3 o E4), se cancelará también el programa horario Auto Start/Stop (Auto encendido/apagado).

Operación SLEEP (Suspensión)

- Presionar este botón, la temperatura seleccionada aumentará (frío) o disminuirá (calor) en 1°C/2°F durante 30 minutos. La temperatura entonces se incrementará (frío) o disminuirá (calor) otro 1°C/2°F luego de un adicional de 30 minutos. Esta nueva temperatura se mantendrá por 7 horas antes de regresar a la temperatura original seleccionada. Así finaliza el modo Suspensión y la unidad continuará su operación originalmente programada.

NOTA: Esta función no está disponible bajo el modo VENTILADOR o DESHUMIDIFICACIÓN.

OTRAS FUNCIONES/CARACTERÍSTICAS DE FUNCIONAMIENTO

Auto- Restart (Reinicio automático) (en algunos modelos)

Si la unidad deja de funcionar inesperadamente debido a un corte de energía, esta se reiniciará automáticamente con el ajuste de la función previa cuando se reanude la electricidad.

Esperar 3 minutos antes de reanudar la operación

Luego de que la unidad se haya detenido, esta no puede reiniciar la operación dentro de los 3 minutos. Esto se realiza con el fin de proteger la unidad. La operación se iniciará automáticamente luego de los 3 minutos.

Ajuste de la dirección de la corriente de aire

El listón se puede ajustar automáticamente.

- Ajustar la dirección de la corriente de aire automáticamente:
 - Cuando la unidad está encendida el listón se abre completamente.
 - Presionar el botón SWING (Oscilación) en el panel o el control remoto para iniciar la función de oscilación automática.
 - El listón oscilará hacia arriba y abajo automáticamente.
 - Por favor no ajustar el listón con la mano.

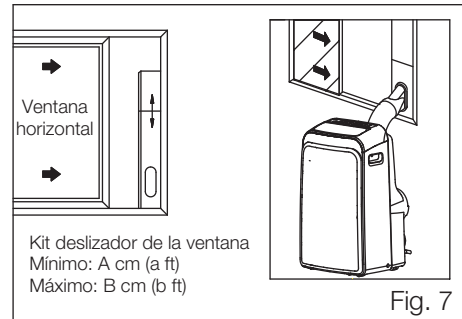
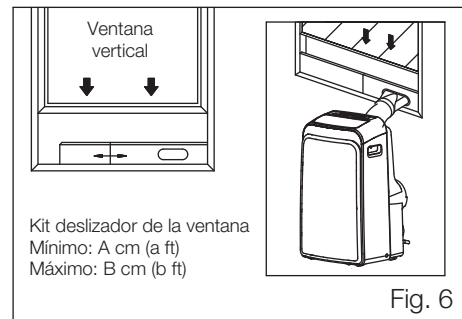
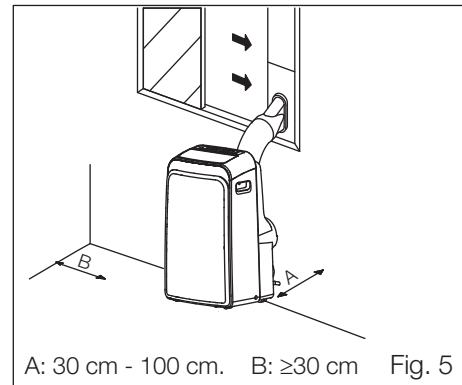

Fig. 4

INSTRUCCIONES DE INSTALACIÓN

UBICACIÓN

- La unidad de aire acondicionado se debe colocar en una base firme para minimizar el sonido y la vibración. Para una posición segura y sin riesgos se debe colocar la unidad sobre un piso nivelado, liso y lo suficientemente fuerte para soportar la unidad.
- La unidad tiene ruedas para ayudar en el emplazamiento pero solo deberán girar sobre superficies planas y lisas. Utilizar con cuidado cuando se traslade en superficies con alfombras. No intente trasladar la unidad sobre objetos.
- La unidad ya colocada deberá estar al alcance de un tomacorriente con puesta a tierra e índice correcto.
- Nunca colocar obstáculos alrededor de la toma o salida de aire de la unidad.
- Dejar de 30 cm a 100 cm de espacio con la pared para la emisión de un aire acondicionado más eficiente.



INSTALACIÓN DEL KIT DESLIZADOR DE LA VENTANA

El kit deslizador de la ventana fue diseñado para adaptarse a la mayoría de las aplicaciones de ventanas "Verticales" y "Horizontales" estándar. Sin embargo puede que sea necesario improvisar/modificar algunos aspectos de los procedimientos de instalación para ciertos tipos de ventana. Por favor remitirse a las Fig. 6 y Fig. 7 para las aberturas mínimas y máximas de la ventana. El kit deslizador de la ventana se puede fijar utilizando pernos (ver Fig. 7a).

Nota: Si la abertura de la ventana es menor a la longitud mínima mencionada del kit deslizador de la ventana, cortar el exceso perforando para que se adapte a la abertura de la ventana. Nunca cortar fuera del agujero del kit de desplazamiento de la ventana.

	A	a	B	b
Tipo I	67.5	2.22	123	4.04
Tipo II	56.2	1.84	98.2	3.22

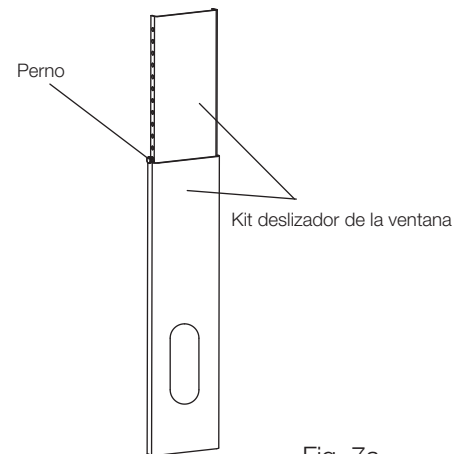

INSTALACIÓN DE LA VENTANA DE GUILLOTINA DOBLE

1. Cortar el sello espumoso (tipo adhesivo) en la longitud apropiada y sujetarlo a la repisa de la ventana. Fig. 8.
2. Sujetar el kit deslizador de la ventana a su repisa. Ajustar la longitud de dicho kit de acuerdo al ancho de la ventana, acortar el kit de la ventana ajustable si el ancho de la ventana es menor a 26.5 (Tipo I) o 22.1 (Tipo II) pulgadas. Abrir la hoja de la ventana y colocar el kit deslizador de la ventana en la repisa de la ventana. Fig. 9.
3. Cortar el sello espumoso (tipo adhesivo) en la longitud correcta y ajustarlo a la parte superior de la ventana. Ver la Fig. 10.
4. Cerrar la hoja de la ventana de forma segura contra la ventana.
5. Cortar el sello espumoso en la longitud apropiada y sellar el espacio abierto existente entre la hoja de la ventana superior y la hoja de la ventana exterior. Ver Fig. 11.

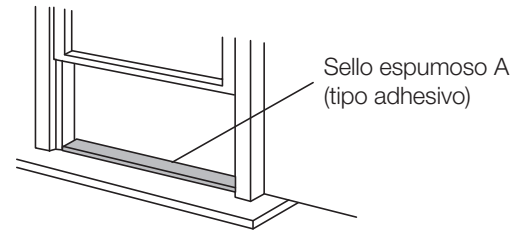

Fig. 8

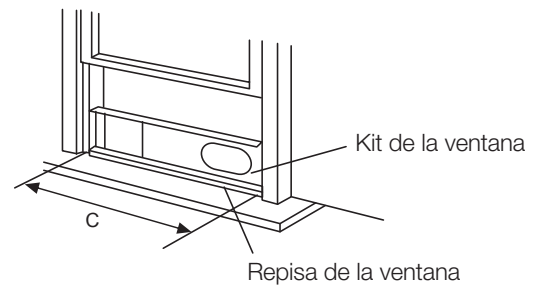

Fig. 9

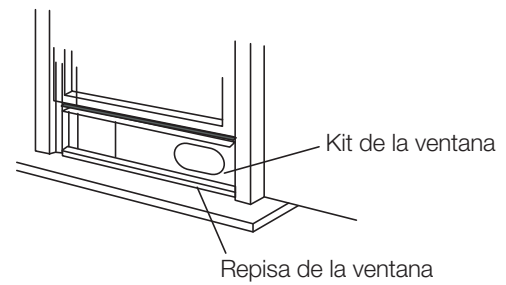

Fig. 10

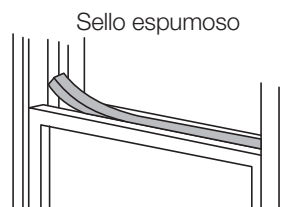

Fig. 11

	C
Tipo I	26.5" ~ 48.0"
Tipo II	22.1" ~ 38.6"

INSTALACIÓN EN UNA VENTANA DE GUILLOTINA CORREDIZA

1. Cortar el sello espumoso (tipo adhesivo) en la longitud correcta y ajustarlo al marco de la ventana. Fig. 12.
2. Sujetar el kit deslizador de la ventana a su repisa. Ajustar la longitud de dicho kit de acuerdo al ancho de la ventana, acortar el kit de la ventana ajustable si el ancho de la ventana es menor a 26.5 (Tipo I) o 22.1 (Tipo II) pulgadas. Abrir la hoja de la ventana y colocar el kit deslizador de la ventana en la repisa de la ventana. Fig. 13.
3. Cortar el sello espumoso (tipo adhesivo) en la longitud correcta y ajustarlo a la parte superior de la ventana. Ver la Fig. 14.
4. Cerrar la hoja de la ventana de forma segura contra la ventana.
5. Cortar el sello espumoso en la longitud apropiada y sellar el espacio abierto existente entre la hoja de la ventana superior y la hoja de la ventana exterior. Ver Fig. 15.

NOTA: Todas las ilustraciones en este manual son únicamente a modo de explicación. La unidad que Ud. adquirió puede ser ligeramente diferente. Prevalecerá la forma real.

	C
Tipo I	26.5" ~ 48.0"
Tipo II	22.1" ~ 38.6"

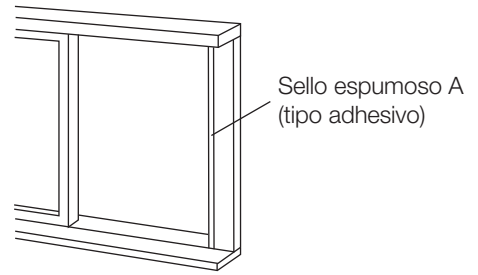

Fig. 12

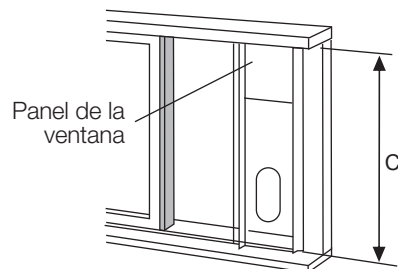

Fig. 13

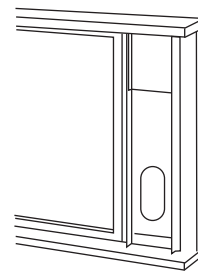

Fig. 14

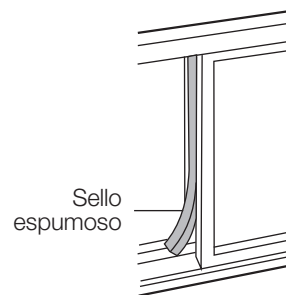

Fig. 15

INSTALACIÓN DE LA MANGUERA DE ESCAPE

La manguera de escape y adaptador se deben instalar o quitar de acuerdo al modo de uso.

MODO FRÍO, CALOR (tipo bomba de calor) o AUTOMÁTICO	Instalar
Modo VENTILADOR, DESHUMIDIFICACIÓN	Quitar

1. Instalar el adaptador B y el adaptador I sobre la manguera de escape según se muestra en la Fig. 16a o Fig. 16b. Remitirse a las páginas anteriores para la instalación del kit de la ventana.
2. Reinsertar el gancho de la manguera de escape dentro del asiento del orificio de la salida de aire y deslizar la manguera de escape a lo largo de la dirección de la flecha (Ver Fig. 17) para la instalación.

La manguera de escape se puede instalar dentro de la pared.

(No se aplica a las unidades sin adaptador A, tarugos de expansión y tornillos de madera de Accesorios).

1. Hacer un agujero en la pared. Instalar el adaptador A de Escape de pared sobre la pared (exterior) utilizando 4 tarugos de expansión y tornillos de madera, asegurarse de fijarlos completamente. (Ver Fig. 18).
2. Ajustar la manguera de Escape al adaptador A de Escape de pared.

Nota: Cubrir el agujero utilizando el tapón del adaptador cuando no esté en uso.

- El conducto se puede comprimir o extender moderadamente de acuerdo al espacio, pero se recomienda mantener la longitud mínima del conducto.

IMPORTANTE:

NO CURVAR DEMASIADO EL CONDUCTO (Ver Fig. 19)

CUIDADO:

⚠ Asegúrese de que no exista ningún obstáculo alrededor de la salida de aire de la manguera de escape (en un rango de 500 mm) con el fin de que el sistema de escape funcione correctamente.

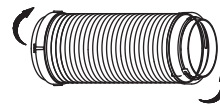

Fig. 16a

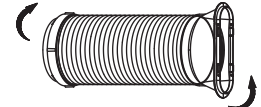

Fig. 16b

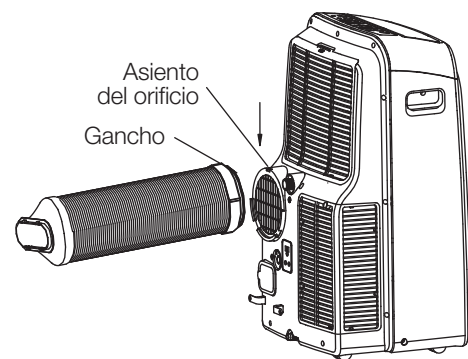

Fig. 17

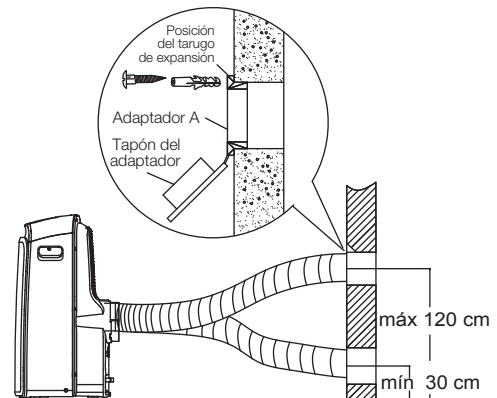

Fig. 18

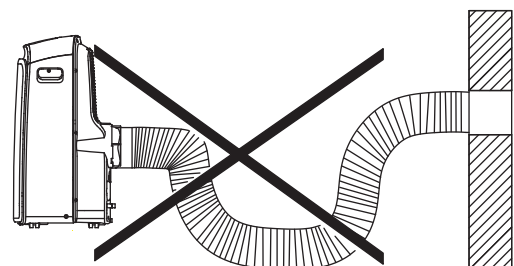
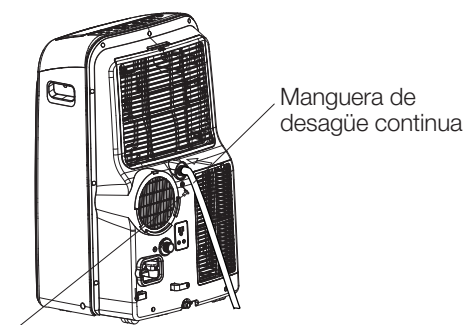

Fig. 19

DESAGÜE DE LA MANGUERA

- Durante los modos de deshumidificación, quitar el tapón de desagüe de la parte trasera de la unidad, instalar la conexión de desagüe (5/8" reparador hembra universal) con la manguera de 3/4" (se adquiere en el mercado local).

Para los modelos sin la conexión de desagüe solo ajustar la manguera de desagüe al agujero. Colocar el extremo de la abertura de la manguera directamente sobre el área de desagüe en el sótano. Por favor remitirse a la Fig. 20.



Quitar el tapón de desagüe superior

Fig. 20

- Durante el modo bomba de calor, quitar el tapón de desagüe inferior de la parte trasera de la unidad, instalar la conexión de desagüe (5/8" reparador hembra universal) con la manguera de 3/4" (se adquiere en el mercado local). Para los modelos sin la conexión de desagüe solo ajustar la manguera de desagüe al agujero. Colocar el extremo de la abertura de la manguera directamente sobre el área de desagüe en el sótano. Por favor remitirse a la Fig. 21.

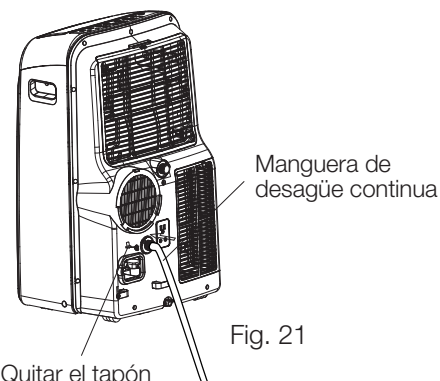

Quitar el tapón de desagüe inferior

Fig. 21

- Cuando el nivel del agua de la bandeja inferior alcanza un nivel predeterminado, la unidad comienza a hacer un sonido "bip" durante 8 veces, el área del visor digital muestra "P1". En ese momento el proceso de aire acondicionado/deshumidificación se detendrá inmediatamente, aunque el motor del ventilador continuará su operación (esto es normal).

Mover cuidadosamente la unidad hacia la ubicación del desagüe, quitar el tapón de desagüe inferior y dejar correr el agua (Fig. 22). Reinstalar el tapón de desagüe inferior y reiniciar la unidad hasta que el símbolo "P1" desaparezca.

Si el error se repite, comunicarse con el servicio técnico.

NOTA: Asegúrese de reinstalar el tapón de desagüe inferior antes de utilizar la unidad.

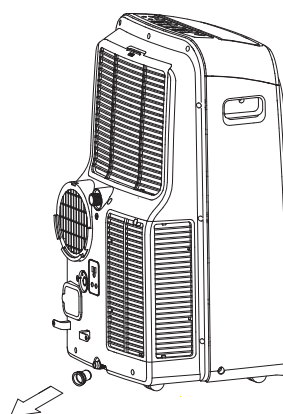

Fig. 22

CUIDADO Y MANTENIMIENTO

IMPORTANTE:

- 1) Asegúrese de desconectar la unidad antes de realizar la limpieza o mantenimiento.
- 2) No usar gasolina, solvente u otros químicos para limpiar la unidad.
- 3) No lavar la unidad directamente bajo la canilla o utilizando una manguera. Puede causar peligro eléctrico.
- 4) Si el cable de energía está dañado, su fabricante o su agente deberá repararlo.

1. Filtro de Aire

- Limpiar el filtro de aire por lo menos una vez cada dos semanas para evitar la baja operación del ventilador debido al polvo.

- Eliminación

Esta unidad tiene dos filtros. Tomar el filtro superior en dirección de la flecha (Fig. 23), luego desmontarlo. Quitar el filtro inferior desajustando los tornillos y quitando el filtro como se muestra en la Fig. 23.

- Limpieza

Lavar el filtro de air sumergiéndolo suavemente en agua tibia (alrededor de 40°C/104°F) con un detergente neutro. Enjuagar el filtro y secar a la sombra.

- Montaje

Instalar el filtro de aire superior luego de limpiarlo, luego insertar el filtro inferior utilizando los tornillos (Ver Fig. 24).

2. Recinto de la Unidad

- Utilizar un paño libre de pelusa y remojado en detergente neutro para limpiar el recinto de la unidad. Finalizar utilizando un paño limpio y seco.

3. Unidad Parada por Largo Tiempo

- Quitar el tapón de goma en la parte trasera de la unidad y ajustar la manguera a la salida de desagüe. Colocar el extremo abierto de la manguera directamente sobre el área de desagüe en el sótano (Ver Fig. 20 & 21).
- Quitar el tapón de la salida de desagüe inferior, toda el agua en la bandeja inferior drenará hacia afuera (Ver Fig. 22).
- Mantener el aparato funcionando en modo VENTILADOR durante medio día en una habitación cálida para secar el aparato por dentro y evitar la formación de moho.
- Detener el aparato y desconectarlo, envolver el cable y sujetarlo con una cinta (Fig. 25). Quitar las baterías del control remoto.
- Limpiar el filtro de aire y reinstalarlo.

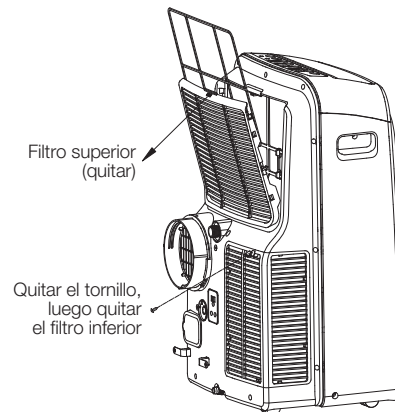

Fig. 23

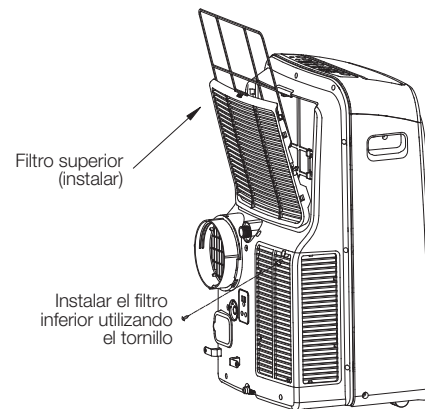

Fig. 24

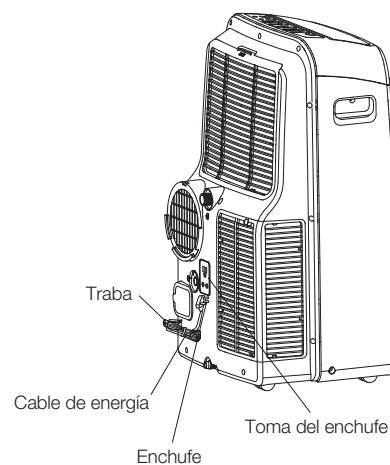

Fig. 25

SOLUCIÓN DE PROBLEMAS

PROBLEMAS	POSIBLES CAUSAS	SOLUCIONES SUGERIDAS
1. La unidad no se inicia cuando se presiona el Botón On/Off.	- Aparece P1 en la ventana del visor.	Desagotar el agua en la bandeja inferior.
	- La temperatura de la sala es menor a la temperatura de ajuste (modo frío).	Reajustar la temperatura.
2. No hay suficiente frío.	- Las puertas y ventanas de la habitación no están cerradas.	Asegúrese que todas las puertas y ventanas estén cerradas.
	- Hay fuentes de calor dentro de la habitación.	Si es posible quitar las fuentes de calor.
	- El conducto de escape de aire no está conectado o está bloqueado.	Conectar el conducto y asegurarse que funcione correctamente.
	- El ajuste de temperatura está muy alto.	Disminuir la temperatura de ajuste.
	- El filtro de aire está bloqueado por el polvo.	Limpiar el filtro de aire.
4. Ruido o vibración.	- El piso no está nivelado o lo suficientemente plano.	Colocar la unidad en un piso plano y nivelado si es posible.
5. Ruido a goteo.	- El ruido proviene del flujo del refrigerante dentro del equipo de aire acondicionado.	Es normal.
6. Corte de energía en modo Calor.	- La función de protección de sobre calor automático. Cuando la temperatura en la salida de aire excede 70°C/158°F, se detendrá el dispositivo.	Encender la unidad de nuevo luego de que la misma se haya enfriado.

NOTAS

El diseño y las especificaciones están sujetos a cambios sin previo aviso con el fin de mejorar el producto.
Consultar al agente de ventas o fabricante para más detalles.

SURREY
El aire que tu vida necesita



Vedia 3616 / C1430DAH / Ciudad de Buenos Aires / Argentina / Teléfono: (011) 4014-5000 / www.surrey.com.ar