

ISTRUZIONI PER L'INSTALLAZIONE E LA MANUTENZIONE
INSTRUCTIONS DE MISE EN SERVICE ET D'ENTRETIEN
INSTRUCTIONS FOR INSTALLATION AND MAINTENANCE
INSTALLATIONSANWEISUNG UND WARTUNG
INSTRUCCIONES PARA LA INSTALACIÓN Y EL MANTENIMIENTO
INSTRUÇÕES PARA A INSTALAÇÃO E A MANUTENÇÃO
ИНСТРУКЦИИ ПО МОНТАЖУ И ТЕХНИЧЕСКОМУ ОБСЛУЖИВАНИЮ
INSTRUCTIES VOOR INSTALLATIE EN ONDERHOUD
ΟΔΗΓΙΕΣ ΕΓΚΑΤΑΣΤΑΣΗΣ ΚΑΙ ΣΥΝΤΗΡΗΣΗΣ
تعليمات التركيب والصيانة
دستور العمل برای نصب و نگهداری
INSTALLÁCIÓS ÉS KARBANTARTÁSI UTASÍTÁS
ИНСТРУКЦИЯ ЗА МОНТАЖ И ЕКСПЛОАТАЦИЯ
INSTRUKCJA INSTALACJI I KONSERWACJI

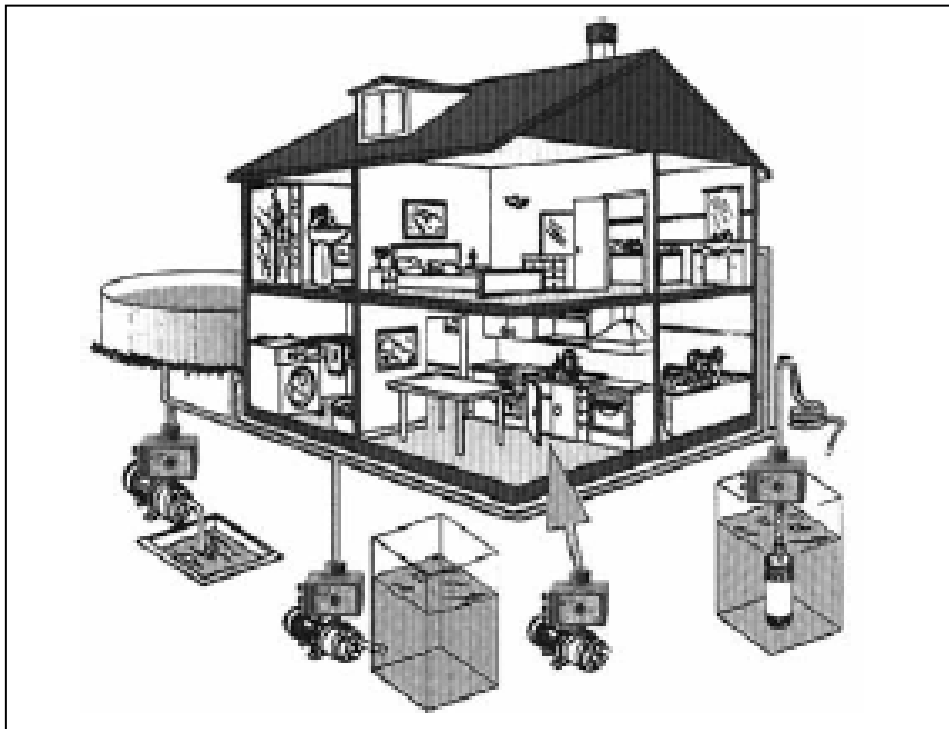

SMART PRESS

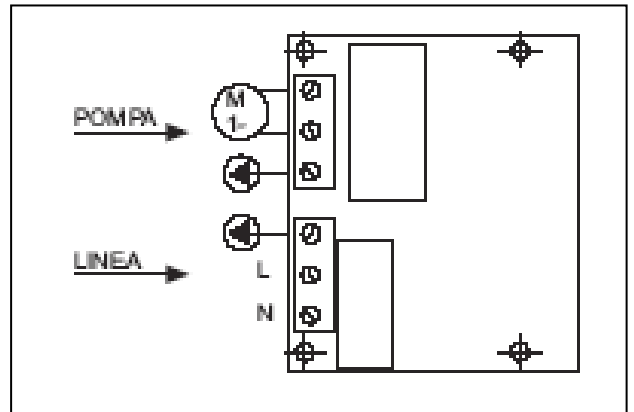

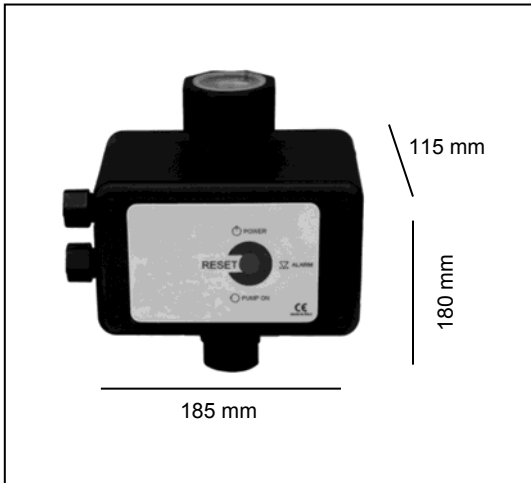

DESCRIZIONE

REGOLATORE AUTOMATICO PER ELETTROPOMPE

Smart Press è un apparecchio elettronico automatico, destinato a regolare il funzionamento di elettropompe senza impiego di serbatoi autoclave.

Smart Press svolge le seguenti funzioni principali:

- 1) Comanda il funzionamento ininterrotto ed automatico della pompa, con portata e pressione costanti durante il prelievo da uno o più punti della rete di distribuzione. L'avvio dell'elettropompa avviene quando la pressione dell'impianto è inferiore a quella fissata (std 1,5 bar). La fermata avviene quando **Smart Press** non rileva più un apprezzabile flusso in uscita (vedi punto 2°).
- 2) Mantiene la pompa in funzione per un breve periodo di tempo (5" circa) dopo la cessazione del prelievo, alla chiusura dei rubinetti.
- 3) In caso di mancanza d'acqua in aspirazione, blocca l'elettropompa senza impiego di sonde di livello o interruttori a galleggiante. Il funzionamento viene ripristinato mediante un tasto Reset manuale. Oppure si sblocca automaticamente quando viene immessa nella tubazione di mandata una pressione superiore al valore fissato per l'avviamento dell'elettropompa.

Una versione dell'apparecchio è identificata come **Smart Press WG (dove WG sta per Water Guardian)**.

In caso di blocco per mancanza acqua, questo apparecchio effettua dei tentativi di riarmo automatico equivalenti alla pressione del tasto di reset manuale, ogni 30 Min. ca.

- 4) Ha un sensore di flusso incorporato, realizzato con una geometria tale da minimizzare le perdite di carico anche con flussi molto alti.
- 5) Segnala tramite apposite spie luminose le fasi di funzionamento:

LED verde acceso: **alimentazione elettrica presente**

LED giallo acceso: pompa in funzione

LED rosso acceso: condizione di blocco per mancanza acqua in aspirazione.

CONDIZIONI DI UTILIZZO

	Smart Press WG 1,5HP 230V	Smart Press WG 3HP 230V	Smart Press WG 1,5HP 115V
Pressione max d'esercizio	15 BAR		
Taratura d'accensione standard	1,5 BAR		
Temperatura max. del liquido	45° C		
Tensione di Alimentazione	1F ~ 220-240V 50-60 Hz (Toll. +/- 6%)		1F ~ 100-127V 50-60 Hz (Toll. +/- 6%)
Intensità max di corrente	10A cosφ ≥ 0,7	20A cosφ ≥ 0,7	
Grado di protezione	IP 55		
Connessioni idrauliche	IN 1" M OUT 1" ¼ F		

INSTALLAZIONE

Attenzione!

Durante l'installazione, come pure durante ogni operazione di manutenzione, l'energia elettrica deve essere disinservita, staccando la spina od agendo su apposito interruttore.

L'allacciamento elettrico va eseguito da personale specializzato, nel rispetto delle normative di sicurezza vigenti.

a) Normalmente **Smart Press** viene montato direttamente sulla bocca di mandata di una elettropompa di superficie: l'attacco dell'apparecchio è da 1" maschio, può comunque venire montato in qualsiasi punto della tubazione di mandata (anche di elettropompa sommersa) in posizione sia verticale che orizzontale. Evitare di applicare valvola di non ritorno a valle dell'apparecchio, **se ne raccomanda invece l'applicazione a monte.**

b) **Collegare** la mandata di **Smart Press** alla rete idrica (attacco da 1 ¼" femmina) è **consigliato l'uso di un tubo flessibile**, per evitare i danni conseguenti a tensioni e / o vibrazioni.

c) Nella versione standard **Smart Press funziona correttamente** se il più alto punto di utilizzo **non supera i 15 metri di altezza**. Nel caso si voglia variare questo valore si può agire sulla vite di regolazione (grano) posto sotto il coperchio anteriore di **Smart Press**. Ruotando in senso orario si aumenta il valore di accensione. Ruotando in senso antiorario diminuisce il valore di accensione.

d) Curare il perfetto adescamento della pompa, riempiendo d'acqua il corpo della stessa ed il tubo di aspirazione. In caso di funzionamento con prelievo da quota inferiore (da pozzo) installare sempre una valvola di fondo.

e) Eseguire l'allacciamento elettrico rispettando la serigrafia riportata sulla scheda elettronica di fronte ai morsetti stessi.

INCONVENIENTI E RIMEDI

LA POMPA E' IN BLOCCO (led rosso acceso):

ripristinare l'adescamento ed eliminare la causa del disadescamento (perdite in aspirazione, valvola di fondo malfunzionante, serbatoio senz'acqua, ecc.). Successivamente premere il pulsante di reset manuale facendo attenzione a non far funzionare la pompa a secco per evitare danni alla tenuta ed alla parte idraulica.

LA POMPA SI ACCENDE E SI SPEGNE CONTINUAMENTE:

individuare le perdite nella rete di mandata ed eliminarle.

L'APPARECCHIO RIMANE COMPLETAMENTE SPENTO (NESSUNA SPIA ACCESA) :

verificare l'alimentazione elettrica. Nel caso si sia smontata la scheda per sostituzione o per facilitare il cablaggio elettrico verificare che il sensore di flusso, posto nella parte posteriore della scheda, sia inserito correttamente nell'alloggio del corpo principale, evitando di schiacciare i reofori (piedini) che provocano il blocco totale della scheda.

DESCRIPTION

RÉGULATEUR AUTOMATIQUE POUR ÉLECTROPOMPES

Smart Press est un appareil électronique automatique, destiné à régler le fonctionnement des électropompes sans utiliser de réservoir de groupe de surpression.

Smart Press effectue les fonctions principales suivantes:

1) Il commande le fonctionnement ininterrompu et automatique de la pompe, avec un débit et une pression constante au cours du prélèvement à partir d'un poste ou de plusieurs postes du réseau de distribution. Le démarrage de l'électropompe s'effectue lorsque la pression de l'installation est inférieure à la pression pré-établie (std 1,5 bar). L'arrêt survient quand **Smart Press** ne détecte plus un flux suffisant en sortie (voir par.2).

2) Il maintient la pompe en fonction pendant un bref laps de temps (environ 5") après l'arrêt du prélèvement, à la fermeture des robinets.

3) En cas de manque d'eau en aspiration, il bloque l'électropompe sans l'utilisation de sondes de niveau ou d'interrupteurs à flotteur. Le fonctionnement est rétabli au moyen d'une touche manuelle Reset. Ou bien encore, il se débloque automatiquement lorsqu'on introduit dans le tuyau de refoulement une pression supérieure à la valeur fixée pour le démarrage de l'électropompe.

Une version de l'appareil est identifiée avec Smart Press WG (où WG veut dire Water Guardian). En cas de bloc pour manque d'eau, cet appareil fait des essais de réarmement automatique, équivalents à la pression du poussoirs de reset manuel, chaque 30 Min. ca.

4) Il est doté d'un senseur de flux incorporé réalisé avec une géométrie qui réduit les pertes de charge aussi bien avec un flux très haut.

5) Il signale au moyen de témoins lumineux les phases de fonctionnement:

TEMOIN vert allumé: **alimentation électrique en cours**

TEMOIN jaune allumé: pompe en fonction

TEMOIN rouge allumé: blocage pour manque d'eau en aspiration.

CONDITIONS D'EMPLOI

	Smart Press WG 1,5HP 230V	Smart Press WG 3HP 230V	Smart Press WG 1,5HP 115V
Pression max d'exercice	15 BAR		
Graduage d'allumage standard	1,5 BAR		
Température max. du liquide	45° C		
Tension d'Alimentation	1F ~ 220-240V 50-60 Hz (+/- 6%)		1F ~ 100-127V 50-60 Hz (+/- 6%)
Intensité max. de courant	10A cosφ ≥ 0,7	20A cosφ ≥ 0,7	
Degré de protection	IP 55		
Raccords hydrauliques	IN 1" M OUT 1" ¼ F		

INSTALLATION

Attention!!

Au cours de l'installation, de même qu'au cours de chaque opération de maintenance, l'énergie électrique doit être coupée, en débranchant la prise ou en éteignant l'interrupteur. Le branchement électrique doit être effectué par un personnel spécialisé, dans le respect des normes de sécurité en vigueur.

a) En principe, le **Smart Press** est directement monté sur la tête de refoulement d'une électropompe de surface: la fixation de l'appareil est de 1" mâle; elle peut être montée sur n'importe quel point du tuyau de refoulement (même pour l'électropompe immergée) aussi bien en position verticale qu'en position horizontale. Eviter d'appliquer le clapet de non-retour **an aval de l'appareil, on recommande de l'appliquer en amont.**

b) **Relier** le refoulement du **Smart Press** au réseau hydraulique (fixation de 1 ¼" femelle) **est conseillé l'usage** d'un tube flexible, pour éviter les dommages consécutifs aux tensions et / ou aux vibrations.

c) Dans la version standard, **Smart Press fonctionne correctement** si le point le plus haut d'utilisation **ne dépasse pas** les 15 mètres de hauteur. Dans le cas où on voudrait varier cette valeur, on peut agir sur la vis de réglage placée sur la partie antérieure du **Smart Press**. En tournant dans le sens horaire, on augmente la valeur de l'allumage. En tournant dans un sens anti-horaire, on diminue la valeur de l'allumage.

d) Veiller à ce que la pompe ait un amorçage parfait, en remplissant d'eau le corps de celle-ci ainsi que le tube d'aspiration. En cas de fonctionnement avec prélèvement à un niveau inférieur (à partir d'un puits), installer toujours une soupape de fonds.

e) Effectuer la connexion électrique en respectant la sérigraphie sur la fiche électronique qui se trouve devant les bornes.

INCONVÉNIENTS ET SOLUTIONS

LA POMPE EST BLOQUÉE (rouge allumé): rétablir l'amorçage et éliminer la cause du désamorçage (pertes à l'aspiration, mauvais fonctionnement de la soupape de fond, réservoir sans eau, etc). Appuyer ensuite sur le bouton de reset manuel en faisant attention à ne pas faire fonctionner la pompe sans eau pour éviter d'endommager l'étanchéité et la partie hydraulique.

LA POMPE S'ALLUME ET S'ÉTEINT CONTINUELLEMENT:

identifier les pertes dans le réseau de refoulement et les éliminer.

L'APPAREIL DEMEURE COMPLÈTEMENT ÉTEINT (PAS DE VOYANT ALLUMÉ): contrôler l'alimentation électrique. Si la carte a été enlevée pour la remplacer ou pour faciliter le câblage électrique, contrôler si le capteur de flux, placé sur la partie postérieure de la carte, est correctement inséré dans son logement sur le corps principal, en évitant d'écraser les pieds qui font arrêter complètement la carte.

DESCRIPTION

AUTOMATIC REGULATOR FOR PUMPS

Smart Press is an automatic electronic device, designed to regulate pump operation, without using autoclave tanks.

Smart Press performs the following operations:

1) Controls pump operation, automatically and without interruption, with constant pressure and delivery during supply from one or more distribution points.

The pump starts when the pressure of the system is less than the fixed pressure (std 1.5 bar). It stops when **Smart Press** no longer detects an appreciable outlet flow (see point 2).

2) Keeps the pump operating for a brief period (approximately 5 seconds) after supply has stopped at the tap closing.

3) If there is no water at the suction point, it blocks the pump, without using level probes or float switches. Or it releases automatically when a pressure above the one required to start the motor-driven pump is injected in the delivery line.

One version of system is identified as Smart Press WG (where WG is for Water Guardian).

In case of block due to lack of water, this system effects some tries of automatic random, as equal as pressing the pushbutton of manual reset, every 30 Min.

4) It is supplied with a flow sensor, manufactured with a geometry which reduces the loading losses even with very high flows.

5) Lights indicate the various operation phases:

green LED on: **present power supply**

yellow LED on: pump working

red LED on: blocked due to lack of water at supply point.

OPERATING CONDITIONS

	Smart Press WG 1,5HP 230V	Smart Press WG 3HP 230V	Smart Press WG 1,5HP 115V
Maximum working pressure	15 BAR		
Standard starting calibration	1,5 BAR		
Maximum liquid temperature	45° C		
Power supply	1F ~ 220-240V 50-60 Hz (+/- 6%)		1F ~ 100-127V 50-60 Hz (+/- 6%)
Maximum current strength	10A cosφ ≥ 0,7	20A cosφ ≥ 0,7	
Protection degree	IP 55		
Hydraulic connections	IN 1" M OUT 1" ¼ F		

INSTALLATION

Warning!

During installation, as well as during any maintenance operations, the electrical power supply must be disconnected by removing the cord or using the switch. The electrical connection must be made by a trained individual following the safety regulations in force.

a) Normally the **Smart Press** is mounted directly on the delivery point of a surface pump: the device is connected with a 1" male, however it can be mounted at any point on the delivery piping (even on a submerged pump) in a vertical or horizontal position. Avoid applying check valves **to the downstream, on recommend the application to the upstream.**

b) The **Smart Press** delivery should be connected to the water supply (1 ¼" female) **on recommend to use** a flexible hose to prevent damage from tightening and /or vibration.

c) The standard model of **Smart Press works correctly** if the highest point of use **doesn't overcome** 15 meters high. Change this value using the setting screw (dowel) on the front side of the **Smart Press**. Turn the screw clockwise to increase the ignition value. Turn counterclockwise to reduce the ignition value.

d) Make sure that the pump primes perfectly by filling the body of the pump and suction hose with water. If the pump is going to be used with supply from a low level (well) always install a foot valve.

e) Perform electric connection observing the serigraphy on the electronic card located in front of the clamps.

TROUBLESHOOTING

THE PUMP JAMS: (red LED on) reset the priming and eliminate the cause of the failure to prime (suction leak, malfunctioning foot valve, tank without water, etc.). Then press the manual reset button being careful not to run the pump with no water to prevent damaging the seal and hydraulic part.

THE PUMP GOES ON AND OFF CONTINUOUSLY: find the leak in the delivery system and eliminate it.

THE EQUIPMENT IS COMPLETELY OFF (NO LIGHT ON) AND WILL NOT START AGAIN:

Check the power supply. If the board has been removed for replacement or for easier wiring, check if the flux sensor located in the rear part of the board, is properly located in its housing in the main body, while carefully avoiding to crush the feet which cause the board to stop completely.

BESCHREIBUNG ELEKTRONISCHE PUMPENSTEUERUNG

Smart Press ist ein automatisches, elektronisches System, welches den Betrieb von Elektropumpen ohne Ausdehnungsgefäß steuert.

Smart Press hat folgende Hauptmerkmale:

1) Automatische Steuerung mit konstanter Leistung und Druck während der Entnahme von einem oder mehreren Punkten im Leitungsnetz.

Der Start der Elektropumpe erfolgt, wenn der Systemdruck niedriger ist als der eingestellte Einschaltdruck (Werkseinstellung 1,5 bar).

Der Stopp die Pumpe erfolgt, wenn Smart Press keinen Durchfluss mehr registriert (siehe Punkt 2°).

2) Automatischer Stopp der Pumpe nach Ende der Entnahme (Schließen der Zapfstelle) mit einer Nachlaufzeit von ca. 5 Sekunden.

3) Im Falle von Wassermangel stoppt das System ohne Einsatz einer zusätzlichen Sonde oder eines Schwimmerschalters die Pumpe.

Die Betriebsbereitschaft kann mit der Resettaste manuell wieder hergestellt werden oder auch automatisch ausgelöst werden, wenn der Systemdruck höher ist als der eingestellte Einschaltdruck. (nur WG Version).

Eine Ausführung des Gerätes ist als SMART PRESS WG ausgelegt (WG = Water Guardian). In Falle einer Störung wegen Wassermangel, versucht das Gerät, einige Male einen automatischen Reset im Abstand von 30 Minuten durchzuführen, vergleichbar mit dem manuellem Reset durch Druck der „Reset“ Taste.

4) Der eingebaute Durchflusssensor vermindert durch seine besondere Bauweise die Strömungsverluste auch bei höherem Durchfluss.

5) Betriebszustände der Meldeleuchten:

LED grün: Anlage betriebsbereit, Netzspannung liegt an

LED gelb: Pumpe in Betrieb

LED rot: Störung durch Wassermangel.

Einsatzgrenzen / Betriebsdaten

	Smart Press WG 1,5HP 230V	Smart Press WG 3HP 230V	Smart Press WG 1,5HP 115V
Höchstzulässiger Betriebsüberdruck	15 BAR		
Standard Einschaltdruck	1,5 BAR		
Höchstzulässige Mediums-temperatur	45° C		
Spannungsversorgung	1F ~ 220-240V 50-60 Hz (+/- 6%)		1F ~ 100-127V 50-60 Hz (+/- 6%)
Höchstzulässige Stromaufnahme	10A cosφ ≥ 0,7	20A cosφ ≥ 0,7	
Schutzart	IP 55		
Hydraulische Anschlüsse	IN 1" M OUT 1" ¼ W		

INSTALLATION

ACHTUNG!

Während der Installation, wie auch während jeder Wartung, muss die elektrische Stromzufuhr unterbrochen werden. (Netzstecker ziehen.)

Installation und Betrieb müssen den Sicherheitsvorschriften des jeweiligen Landes entsprechen. Die gesamte Installation muss fachgerecht durchgeführt werden. Die Nichtbeachtung der Sicherheitsvorschriften kann Personen- oder Sachschäden verursachen und lässt jede Garantie verfallen.

a) Normalerweise, wird Smart Press direkt auf dem druckseitigen Anschluss einer Elektropumpe montiert (1"Anschluss). Bei Bedarf kann es jedoch auch an jedem Punkt der Druckleitung (auch einer Tauchpumpe) sowohl senkrecht als auch waagrecht, montiert werden.

Der Einsatz eines Rückschlagventils auf der Saugseite wird empfohlen.

b) Um das Smart Press mit der Druckleitung (Anschluss 1 ¼" F) zu verbinden, empfehlen wir den Einsatz einer flexiblen Schlauchverbindung (evtl. Panzerschlauch), um mögl. Leckagen hervorgerufen durch Vibrationen zu vermeiden.

c) In der Standard Version kann das **Smart Press** nur eingesetzt werden, wenn der höchste Verbraucher nicht höher als 15 m hoch ist. In der **WG Version** kann dieser Wert eingestellt werden. Dazu benutzen Sie die Stellschraube auf der Frontseite des **Smart Press**.

Drehen im Uhrzeigersinn, erhöht den Wert (Einschaltdruck).

Drehen entgegen dem Uhrzeigersinn, verringert den Wert.

d) Für den korrekten Betrieb der Pumpe befüllen Sie die Pumpe und Ansaugleitung vor der Inbetriebnahme mit Wasser.

Falls die Pumpe aus einem tieferen Bereich ansaugt (Brunnen) installieren Sie auf jeden Fall ein Fußventil auf der Saugseite.

e) Stellen Sie die elektrische Verbindung her.

mögliche FEHLER / LÖSUNGEN

DIE PUMPE BLOCKIERT (rote LED leuchtet) kein Ansaugen möglich, Grund für die Ansaugstörung beseitigen: (Leck in der Saugleitung, blockierendes Bodenventil, Tank ohne Wasser, etc.). Danach den Knopf für den manuellen RESET drücken. Stellen Sie sicher das Pumpe und Ansaugleitung mit Wasser gefüllt sind, um Schäden an der Gleitringdichtung und der Hydraulik der Pumpe zu vermeiden.

DIE PUMPE SCHALTET DAUERND EIN UND AUS:

Mögliche Leckagen (auch z.B nicht ganz geschlossene Entnahmestellen) im Druckleitungsnetz beheben.

DAS GERÄT IST KOMPLETT ABGESCHALTET (KEINE LED ANZEIGE) UND STARTET NICHT:

Die Stromversorgung überprüfen.

DESCRIPCIÓN

REGULADOR AUTOMÁTICO PARA ELECTROBOMBAS
Smart Press es un equipo electrónico automático que sirve para regular el funcionamiento de electrobombas sin utilizar depósitos de acumulación a presión.

Smart Press cumple las siguientes funciones principales:

- 1) Acciona el funcionamiento ininterrumpido y automático de la bomba, con caudal y presión constantes durante la salida de fluido desde uno o varios puntos de la red de distribución. La electrobomba arranca cuando la presión de la instalación es inferior a la presión regulada (estándar 1,5 bares). La electrobomba se detiene cuando **Smart Press** no detecta más un apreciable flujo de salida (véase el punto 2°).
- 2) Mantiene la bomba en funcionamiento durante un breve período de tiempo (5" aproximadamente) después que se hayan cerrado los grifos.
- 3) Si no hubiera agua de aspiración, bloquea la electrobomba sin utilizar sondas de nivel ni interruptores de flotadores.

El funcionamiento se restablece con un botón de Reset (Reajuste) manual, o bien se desbloquea automáticamente cuando en la tubería de alimentación hay una presión superior al valor fijado para el arranque de la electrobomba

Una versión del equipo está identificada como Smart Press WG (donde WG significa Water Guardian).

En aquellos casos de bloqueo por falta de agua, este equipo efectúa varias tentativas de rearme automático que equivalen a pulsar el botón de reajuste manual, cada 30 minutos aproximadamente.

- 4) Tiene un sensor de caudal incorporado realizado con una forma que minimiza las pérdidas de carga incluso con caudales muy altos.
- 5) Señala, mediante indicadores luminosos, las etapas de funcionamiento:

- LED verde encendido: **llegada alimentación eléctrica**
- LED amarillo encendido: bomba en funcionamiento
- LED rojo encendido: condición de bloqueo por falta de agua en la aspiración.

CONDICIONES DE UTILIZACIÓN

	Smart Press WG 1,5HP 230V	Smart Press WG 3HP 230V	Smart Press WG 1,5HP 115V
Presión máx. de servicio	15 BAR		
Regulación de encendido estándar	1,5 BAR		
Temperatura máxima del líquido	45° C		
Tensión de alimentación	1F ~ 220-240V 50-60 Hz (+/- 6%)		1F ~ 100-127V 50-60 Hz (+/- 6%)
Intensidad máx. de corriente	10A cosp ≥ 0,7	20A cosp ≥ 0,7	
Grado de protección	IP 55		
Conexiones hidráulicas	IN 1" H OUT 1" ¼ M		

INSTALACIÓN

¡Atención!

Durante la instalación, como así también durante cada operación de mantenimiento, corte la energía eléctrica, desconectando el enchufe o apagando el interruptor.

La conexión eléctrica debe ser efectuada por personal especializado, respetando las normativas de seguridad vigentes.

a) Generalmente, **Smart Press** se instala directamente en la boca de descarga de una electrobomba de superficie: la unión del equipo es de 1" macho, pero también puede montarse en cualquier punto de la tubería de alimentación (incluso de una electrobomba sumergida) en posición vertical u horizontal. No monte válvulas de retención **después** del equipo; **se recomienda montarlas antes.**

b) **Conecte** la alimentación de **Smart Press** a la red hídrica (unión de 1 ¼" hembra); **se aconseja utilizar** un tubo flexible para evitar daños debidos a tensiones y/o vibraciones.

c) La versión estándar de **Smart Press funciona correctamente** si el punto de salida más alto **no supera** 15 metros de altura. Si se desea modificar dicho valor se puede utilizar el tornillo de regulación (tornillo sin cabeza) situado debajo de la tapa delantera de **Smart Press**. Girándolo hacia la derecha se aumenta el valor de encendido; girándolo hacia la izquierda se disminuye el valor de encendido.

d) La bomba debe cebarse perfectamente llenando de agua su cuerpo y el tubo de aspiración. En el caso de funcionamiento con aspiración desde alturas inferiores (desde pozo), instale siempre una válvula de pie.

e) Realice la conexión eléctrica respetando el esquema indicado en la tarjeta electrónica, delante de los mismos bornes.

INCONVENIENTES Y SOLUCIONES

LA BOMBA ESTÁ BLOQUEADA (led rojo encendido): restablezca el cebado y solucione la causa de descebado (pérdidas en la aspiración, desperfecto en la válvula de pie, depósito sin agua, etc.). Luego pulse el botón de reajuste manual sin hacer funcionar la bomba en seco para evitar daños al cierre y a la parte hidráulica.

LA BOMBA SE ENCIENDE Y SE APAGA CONTINUAMENTE:

localice las pérdidas en la red de alimentación y repárelas.

EL EQUIPO QUEDA COMPLETAMENTE APAGADO (NINGÚN INDICADOR LUMINOSO ENCENDIDO):

controle la alimentación eléctrica. Si se ha desmontado la tarjeta para sustituir o para facilitar el cableado eléctrico, controle que el sensor de flujo, situado en la parte trasera de la tarjeta, esté alojado correctamente en el cuerpo principal, sin aplastar los reóforos (terminales) que provocan el bloqueo total de la tarjeta.

DESCRIÇÃO

REGULADOR AUTOMÁTICO PARA ELECTROBOMBAS

O **Smart Press** é um aparelho electrónico automático cuja função é regular o funcionamento de electrobombas sem a utilização de reservatórios (autoclave).

O **Smart Press** oferece as seguintes funções principais:

1) Comanda o funcionamento ininterrupto e automático da bomba, com caudal e pressão constantes durante a utilização de um ou mais pontos da rede de distribuição. O accionamento da electrobomba ocorre quando a pressão do equipamento é inferior à estabelecida (standard 1,5 bar). A paragem ocorre quando o **Smart Press** não detecta mais um fluxo apropriado na saída (veja o item 2).

2) Mantém a bomba a funcionar por breves intervalos (5" aproximadamente) depois de terminada a utilização, ao serem fechadas as torneiras.

3) Caso falte água na aspiração, bloqueia a electrobomba sem a utilização de sondas de nível ou interruptores de bóia.

O funcionamento é reinicializado através de uma tecla de Reset manual. Ou se desbloqueia automaticamente quando houver, na tubagem de compressão, uma pressão superior ao valor estabelecido para o arranque da electrobomba.

Uma versão do 'aparelho é identificada como **Smart Press WG** (onde **WG** está para **Water Guardian**).

Em caso de bloqueio por falta de água, este aparelho efectua tentativas de rearme automático equivalentes à pressão da tecla de reset manual, a cada 30 minutos aproximadamente.

4) Existe um sensor de fluxo incorporado, realizado com uma geometria que minimiza as perdas de carga mesmo com fluxos muito elevados.

5) Sinaliza através de leds especiais as fases de funcionamento:

LED verde aceso: **alimentação eléctrica ligada**

LED amarelo aceso: bomba a funcionar

LED vermelho aceso: condição de bloqueio por falta de água na aspiração.

CONDIÇÕES DE UTILIZAÇÃO

	Smart Press WG 1,5HP 230V	Smart Press WG 3HP 230V	Smart Press WG 1,5HP 115V
Pressão máx. de funcionamento	15 BAR		
Calibração de activação standard	1,5 BAR		
Temperatura máx. do líquido	45° C		
Tensão de alimentação	1F ~ 220-240V 50-60 Hz (+/- 6%)		1F ~ 100-127V 50-60 Hz (+/- 6%)
Intensidade máx. de corrente	10A cosφ ≥ 0,7	20A cosφ ≥ 0,7	
Grau de protecção	IP 55		
Ligações Hidráulicas	IN 1" M OUT 1" ¼ F		

INSTALAÇÃO

Atenção!

Durante a instalação, como também durante cada operação de manutenção, a energia eléctrica deve ser desligada, retirando a tomada ou desligando o interruptor.

A ligação eléctrica deve ser feita por pessoal especializado, de acordo com as normativas de segurança vigentes.

a) Normalmente o **Smart Press** é montada directamente no orifício de compressão de uma electrobomba de superfície: a ligação do aparelho é de 1" macho, mas pode porém ser montado em qualquer ponto da tubagem de compressão (mesmo de electrobomba submersa) na posição vertical ou horizontal. Evite utilizar uma válvula de retenção **a jusante** do aparelho, **mas recomenda-se a utilização a montante**.

b) **Ligue** a compressão do **Smart Press** à rede hídrica (ligação de 1 ¼ " fêmea). Recomenda-se a utilização de um tubo flexível, para evitar danos derivados de tensões e / ou vibrações.

c) Na versão standard, **o Smart Press funciona correctamente** se o ponto mais alto de utilização não supera **15 metros de altura**. Caso seja necessário variar este valor, pode-se regular o parafuso posicionado sob a tampa anterior do **Smart Press**. Rodando no sentido horário, aumenta-se o valor de activação. Rodando no sentido anti-horário, diminui-se o valor de activação.

d) Atenção para que a ferragem da bomba seja feita correctamente, enchendo com água o corpo da mesma e o tubo de aspiração. Em caso de funcionamento com aspiração em quota inferior (em poço), instale sempre uma válvula de fundo.

e) Faça a ligação eléctrica de acordo com as instruções serigrafadas na placa electrónica diante dos terminais.

PROBLEMAS E SOLUÇÕES

A BOMBA ESTÁ BLOQUEADA (led vermelho aceso):

reinicializar a ferragem e eliminar a causa do esvaziamento (perdas na admissão, mau funcionamento da válvula de fundo, reservatório sem água, etc.) De seguida, carregue na tecla de reset manual e preste atenção que a bomba não funcione a seco de modo a evitar danos à vedação e à parte hidráulica.

A BOMBA LIGA E DESLIGA CONTINUAMENTE:

localize as perdas na rede de compressão e elimine-as.

O APARELHO PERMANECE COMPLETAMENTE DESLIGADO (NENHUM LED ACESO):

verifique a alimentação eléctrica. Se necessário, desmonte a placa para a substituição ou para facilitar a cablagem eléctrica; verifique se o sensor de fluxo, na parte traseira da placa, está posicionado correctamente na sede do corpo principal, evitando esmagar os fios condutores (pezinhos) que provocam o bloqueio total da placa.

ОПИСАНИЕ

АВТОМАТИЧЕСКИЙ РЕГУЛЯТОР ДЛЯ ЭЛЕКТРОНАСОСОВ

"Smart Press" является автоматическим электронным устройством, предназначенным для регулировки работы насосов без расширительных баков.

"Smart Press" выполняет следующие основные функции:

1) Управление автоматической непрерывной работой насоса с поддержанием постоянного расхода и давления с отбором жидкости в одной или нескольких точках распределительной сети.

Насос включается, когда давление в системе опускается ниже заданного уровня (обычно, 1,5 бар).

Насос останавливается, когда устройство определяет низкий расход на выходе (см. пункт 2°).

2) Поддержание насоса в работе в течение нескольких минут (около 5 минут) после прекращения отбора жидкости, при закрытии крана.

3) При отсутствии воды на всасывании: блокировка электронасоса без использования датчиков уровня или поплавковых выключателей.

Работа возобновляется с помощью ручной кнопки сброса.

Либо выполняется автоматическая разблокировка, когда в подающей трубе создается давление, превышающее значение, установленное для включения электронасоса.

Одна из моделей устройства обозначается "Smart Press WG" (где "WG" значит "Water Guardian").

При блокировке из-за отсутствия воды данное устройство выполняет попытки автоматического сброса (что эквивалентно нажатию кнопки ручного сброса) примерно через каждые 30 минут.

4) Имеется встроенный датчик потока, геометрия которого позволяет снизить до минимума потери давления даже при большом расходе.

5) Сигнализация через сигнальные лампочки о рабочем состоянии:

Зеленый светодиод горит: **наличия электропитания**

Желтый светодиод горит: **насос в работе**

Красный светодиод горит: **блокировка из-за отсутствия воды на всасывании.**

РАБОЧИЕ ПАРАМЕТРЫ

	Smart Press WG 1,5HP 230V	Smart Press WG 3HP 230V	Smart Press WG 1,5HP 115V
Макс. рабочее давление	15 BAR		
Стандартная калибровка включения	1,5 BAR		
Макс. температура жидкости	45° C		
Напряжение питания	1F ~ 220-240V 50-60 Hz (+/- 6%)		1F ~ 100-127V 50-60 Hz (+/- 6%)
Макс. сила тока	10A cosφ ≥ 0,7	20A cosφ ≥ 0,7	
Класс защиты	IP 55		
Гидравлически Е Соединения	IN 1" M OUT 1" ¼ F		

УСТАНОВКА

Внимание!

При установке - как или при любой операции по тех. обслуживанию - следует отключать электропитание, извлекая вилку из сети или с помощью соответствующего выключателя.

Подключение электрической части должно выполняться специализированным персоналом с соблюдением действующих норм по безопасности.

а) Обычно, "Smart Press" устанавливается напрямую на подающем раструбе поверхностного насоса: устройство имеет охватываемое соединение Ø 1" и, следовательно, может устанавливаться в любой точке подающей трубы (даже погружного насоса для скважин) как вертикально, так и горизонтально. Следует избегать устанавливать обратный клапан **после** устройства; **рекомендуется устанавливать перед устройством.**

б) **Подсоединить** подающее соединение устройства "Smart Press" к гидравлической сети (крепление Ø 1¼" охватывающ.); **рекомендуется использовать** гибкий шланг во избежание повреждений из-за напряжений и/или вибрации.

с) Стандартная модель "Smart Press" **работает правильно**, если самая высокая точка потребления **не находится выше** 15 метров. Если необходимо поменять данный параметр, это можно сделать с помощью регулировочного винта, расположенного под передней крышкой "Smart Press". При вращении по часовой стрелке значение включения увеличивается, при вращении против часовой стрелки значение уменьшается.

д) Обеспечить хорошее всасывание насоса, заполнив водой корпус насоса и всасывающую трубу. При работе с отбором жидкости ниже насоса (скважина) следует всегда устанавливать донный клапан.

е) Подключить электрическую часть, соблюдая указания на электронной плате перед зажимами.

СБОИ И ИХ УСТРАНЕНИЕ

НАСОС БЛОКИРОВАН (горит красный светодиод):

восстановить всасывание и устранить причину потери всасывания (утечки во всасывающей трубе, неисправный донный клапан, бак без воды и т.д.). После этого нажать кнопку ручного сброса, следя за тем, чтобы насос не работал вхолостую во избежание повреждения уплотнений и гидравлической части.

НАСОС НЕПРЕРЫВНО ВКЛЮЧАЕТСЯ-ВЫКЛЮЧАЕТСЯ:

найти утечки в подающей сети и устранить их.

УСТРОЙСТВО ПОЛНОСТЬЮ ВЫКЛЮЧЕНО (НЕ ГОРИТ НИ ОДИН СВЕТОДИОД):

проверить электропитание. В случае, если при замене или выполнении электропроводки была снята электронная схема, проверить, что датчик потока в задней части схемы, установлен правильно в гнезде главного корпуса, следя за тем, чтобы не погнуть токопровода (ножки), которые приводят к полной блокировке схемы.

BESCHRIJVING

AUTOMATISCHE REGELAAR VOOR ELEKTROPOMPEN

Smart Press is een automatisch elektronisch apparaat, bestemd voor het regelen van de werking van elektropompen zonder gebruik van autoclaven.

Smart Press verricht in hoofdzaak de volgende functies:

1) Het apparaat laat de pomp ononderbroken en automatisch werken, met constante opbrengst en druk gedurende de vloeistofafname van één of meer punten van het distributienet. De elektropomp wordt gestart wanneer de druk van de installatie lager is dan de vastgelegde druk (std 1,5 bar). De pomp wordt gestopt wanneer **Smart Press** niet langer een meetbare vloeistofstroom in de uitgang waarneemt (zie punt 2°).

2) Het apparaat houdt, nadat de vloeistofafname gestopt is, doordat de kranen werden gesloten, de pomp nog korte tijd (circa 5") in werking.

3) Als er geen water aanwezig is aan zuigzijde, blokkeert het apparaat de elektropomp zonder gebruik van peilsondes of vlottereschakelaars. De werking wordt hervat door middel van een handbediende resettoets. Of de pomp blokkeert automatisch wanneer de druk in de persleiding hoger is dan de waarde die is vastgesteld voor het starten van de elektropomp.

Eén versie van het apparaat wordt aangeduid als Smart Press WG (waar WG staat voor Water Guardian).

In geval van blokkering als gevolg van het ontbreken van water, doet het apparaat pogingen tot automatische reset, net als bij indrukken van de handbediende resettoets. Dit gebeurt ongeveer om de 30 min.

4) Het apparaat heeft een ingebouwde stromingsensor, die dusdanig van vorm is dat de drukverliezen tot een minimum beperkt blijven, ook bij zeer hoge debietwaarden.

5) Het apparaat geeft via speciale lampjes de verschillende werkingsfasen aan:

groene LED brandt: **elektrische voeding aanwezig**

gele LED brandt: pomp in werking

rode LED brandt: blokkering omdat er geen water is aan de zuigzijde.

GEBRUIKSCONDITIES

	Smart Press WG 1,5HP 230V	Smart Press WG 3HP 230V	Smart Press WG 1,5HP 115V
Max. bedrijfsdruk	15 BAR		
Standaard inschakelinstelling	1,5 BAR		
Max. temperatuur van de vloeistof	45° C		
Voedingsspanning	1F ~ 220-240V 50-60 Hz (+/- 6%)		1F ~ 100-127V 50-60 Hz (+/- 6%)
Max. stroomintensiteit	10A cosφ ≥ 0,7	20A cosφ ≥ 0,7	
Beschermingsklasse	IP 55		
Hydraulische aansluitingen	IN 1" M OUT 1" ¼ F		

INSTALLATIE

Let op!

Gedurende installatie- en onderhoudswerkzaamheden dient de elektrische voeding te worden uitgeschakeld door de stekker uit het stopcontact te trekken of de hiervoor bestemde schakelaar om te zetten.

De elektrische aansluiting dient te worden verzorgd door gespecialiseerd personeel, in overeenstemming met de geldende veiligheidsvoorschriften.

a) Normaal gesproken wordt **Smart Press** direct op de persopening van een elektrische oppervlaktepomp gemonteerd: de aansluiting van het apparaat is 1" buitenschroefdraad; het apparaat kan echter op elk willekeurig punt van de persleiding gemonteerd (ook van een elektrische dompelpomp), zowel in verticale als in horizontale stand. Vermijd installatie van de terugslagklep **na** het apparaat, **aanbevolen wordt** deze klep **vóór het apparaat te installeren**.

b) **Verbind** de persleiding van **Smart Press** met de waterleiding (aansluiting 1 ¼" binnenschroefdraad), **aangeraden wordt** een buigzame leiding te gebruiken, om schade door spanningen en/of trillingen te voorkomen.

c) In de standaardversie **zal Smart Press correct werken** als het hoogste gebruikspunt **niet hoger is dan** een hoogte van 15 meter. Als u deze waarde wilt veranderen, kunt u aan de stelschroef onder het voordeksel van **Smart Press** draaien. Door de schroef rechtsom te draaien, verhoogt u de inschakelwaarde. Door de schroef linksom te draaien, verlaagt u de inschakelwaarde.

d) Zorg ervoor dat de pomp perfect aanzuigt, door het pomphuis en de zuigleiding met water te vullen. Bij werking met vloeistofafname van lagere punten (uit een put), dient altijd een voetklep te worden aangebracht.

e) Volg bij de elektrische aansluiting het opschrift op de elektronische kaart, voor de klemmen.

STORINGEN EN OPLOSSINGEN

DE POMP IS GEBLOKKEERD (rode led brandt):

laat de pomp volzuigen en elimineer de oorzaak van het leegstromen (drukverliezen aan zuigzijde, storing van de voetklep, geen water in reservoir etc.). Druk vervolgens op de handbediende resettoets en let op dat u de pomp niet droog laat draaien, om schade aan de afdichting en het hydraulische deel te voorkomen.

DE POMP SCHAKELT VOORTDUREND AAN EN UIT:

Zoek de drukverliezen in het toevoernet en verhelp deze.

HET APPARAAT IS GEHEEL UITGESCHAKELD (ER BRANDT GEEN ENKEL LAMPJE):

Controleer of er elektrische voeding is. Als de kaart gedemonteerd werd wegens een vervanging of om de elektrische bekabeling te vergemakkelijken, dient u te controleren of de stromingsensor, op de achterkant van de kaart, correct in de behuizing van het hoofdhuis is geplaatst. Vermijd hierbij dat de elektrische geleiders (pootjes) afgeklemd worden, dit veroorzaakt een totale blokkering van de kaart.

ΠΕΡΙΓΡΑΦΗ

ΑΥΤΟΜΑΤΟΣ ΡΥΘΜΙΣΤΗΣ ΑΝΤΛΙΩΝ

Το **SMART PRESS** είναι μια αυτόματη ηλεκτρονική συσκευή ,σχεδιασμένη να ρυθμίζει τη λειτουργία της αντλίας χωρίς τη χρήση κλειστού δοχείου διαστολής.

Το **SMART PRESS** πραγματοποιεί τις εξής εργασίες:

1) Ελέγχει την λειτουργία της αντλίας, αυτόματα και χωρίς διακοπή, με σταθερή πίεση και παροχή κατά τη διάρκεια της παροχέτευσης από ένα ή περισσότερα σημεία διανομής. Η αντλία ξεκινά όταν η πίεση του συστήματος είναι μικρότερη από την καθορισμένη πίεση (std.1,5 bar). Η αντλία σταματάει όταν το **SMART PRESS** δεν ανιχνεύει κάποια αξιοσημείωτη παροχή στην έξοδο (βλέπε σημείο 2).

2) Κρατά την αντλία σε λειτουργία για μια σύντομη περίοδο (περίπου 5 δευτερόλεπτα) από τη στιγμή που η παροχή διακόπτεται όταν κλείσει η βάνα εξόδου.

3) Εάν δεν υπάρχει νερό στην αναρρόφηση η συσκευή σταματάει την αντλία χωρίς τη χρήση αισθητήρα ή χρήση φλωτέρ ή ελευθερώνει την λειτουργία της αντλίας αυτόματα όταν η πίεση που απαιτείται για να ξεκινήσει η αντλία (std. 1,5 bar) ανιχνεύεται στην γραμμή κατάθλιψης.

Μία έκδοση του συστήματος που προσδιορίζεται ως Smart Press WG (όπου WG σημαίνει Φύλακας Νερού). Στην περίπτωση μπλοκαρίσματος της αντλίας λόγω έλλειψης νερού, το σύστημα αποπειράται να ξεκινήσει αυτόματα την αντλία κάθε 30 λεπτά, όπως το ίδιο γίνεται εάν πατήσουμε χειροκίνητα το κουμπί επαναφοράς «reset».

4) Η συσκευή είναι εφοδιασμένη με ένα αισθητήρα ροής, κατάλληλα κατασκευασμένο ώστε να μειώνει τις απώλειες του φορτίου ακόμα και σε υψηλές παροχές.

5) Φωτεινές ενδείξεις επισημαίνουν τις διαφορετικές φάσεις λειτουργίας:

Πράσινο φωτάκι αναμμένο : **συσκευή στο ρεύμα**

Κίτρινο φωτάκι αναμμένο : **αντλία σε λειτουργία**

Κόκκινο φωτάκι αναμμένο : **μπλοκαρισμένη αντλία λόγω έλλειψης νερού στην αναρρόφηση της αντλίας**

ΣΥΝΘΗΚΕΣ ΛΕΙΤΟΥΡΓΙΑΣ

	Smart Press WG 1,5HP 230V	Smart Press WG 3HP 230V	Smart Press WG 1,5HP 115V
Μέγιστη πίεση λειτουργίας	15 BAR		
Προρυθμισμένη ή ρύθμιση εκκίνησης	1,5 BAR		
Μέγιστη θερμοκρασία υγρού	45°C		
Παροχή Ρεύματος	1F~220-240V 50-60 Hz (+/- 6%)		1F~100-127V 50-60 Hz (+/- 6%)
Μέγιστη αντοχή ρεύματος	10A cosφ≥0,7	20A cosφ≥0,7	
Βαθμός προστασίας	IP 55		
Υδραυλικές συνδέσεις	Είσοδος 1" Έξοδος 1¼"		

ΕΓΚΑΤΑΣΤΑΣΗ

Προσοχή !

Κατά τη διάρκεια της εγκατάστασης καθώς επίσης και κατά τη διάρκεια εργασιών συντήρησης η παροχή ρεύματος πρέπει να διακόπτεται με την εξαγωγή του καλωδίου από την πρίζα ή με τη χρήση διακόπτη. Η ηλεκτρική σύνδεση πρέπει να πραγματοποιείται από εξειδικευμένο τεχνικό και να ακολουθούνται οι οδηγίες ασφάλειας.

α) Κανονικά το **SMART PRESS** τοποθετείται απευθείας στο σημείο εξόδου μιας επιφανειακής αντλίας : η συσκευή συνδέεται με 1" αρσενικό σπείρωμα., εντούτοις μπορεί και να τοποθετηθεί σε οποιοδήποτε σημείο των σωληνώσεων (ακόμα και με υποβρύχια αντλία) σε κάθετη ή οριζόντια θέση. **Αποφύγετε την τοποθέτηση βαλβίδας αντεπιστροφής στην κατάθλιψη, συνιστάται η τοποθέτηση της στην αναρρόφηση.**

β) **Συνιστάται** η έξοδος του **SMART PRESS** να είναι συνδεδεμένη στην παροχή (1¼" θηλυκό σπείρωμα) με ελαστικό σωλήνα ώστε να προστατεύεται η συσκευή από κραδασμούς και ζημιά που μπορεί να προκληθεί από υπερβολικό σφίξιμο.

γ) Η βασική έκδοση του **SMART PRESS** λειτουργεί σωστά εάν το υψηλότερο σημείο λειτουργίας **δεν υπερβαίνει τα 15 μέτρα ύψος**. Η αλλαγή αυτής της ρύθμισης γίνεται με τη χρήση κατσαβιδιού στο εμπρός τμήμα του **SMART PRESS**. Στρέψατε την βίδα Allen κατά τη φορά των δεικτών του ρολογιού για να αυξήσετε την τιμή εκκίνησης. Στρέψατε την βίδα Allen αντίθετα με τη φορά των δεικτών του ρολογιού για να μειώσετε την τιμή εκκίνησης.

δ) Γεμίστε το σώμα της αντλίας και το σωλήνα αναρρόφησης με νερό και εξακριβώστε ότι η αντλία αναρροφά σωστά. Εάν η αντλία πρόκειται να χρησιμοποιηθεί με παροχή από χαμηλό επίπεδο (πηγάδι) τοποθετείστε ένα ποτήρι.

ε) Εκτελέστε τις ηλεκτρικές συνδέσεις παρατηρώντας το αποτύπωμα της ηλεκτρονικής κάρτας που βρίσκεται εμπρός από τα σημεία σύνδεσης (κλέμες).

ΑΝΤΙΜΕΤΩΠΙΣΗ ΠΡΟΒΛΗΜΑΤΩΝ

Η ΑΝΤΛΙΑ ΕΧΕΙ ΜΠΛΟΚΑΡΕΙ : (κόκκινο φωτάκι αναμμένο) ελέγξτε την γραμμή αναρρόφησης και εξαλείψτε τους λόγους αδυναμίας αναρρόφησης (διαρροή στην γραμμή αναρρόφησης, ελαττωματικό ποτήρι, δεξαμενή χωρίς νερό). Στην συνέχεια πατήστε χειροκίνητα το κουμπί επαναφοράς «reset» προσέχοντας η αντλία να μην λειτουργήσει χωρίς νερό ώστε να αποτρέψετε την ζημιά του μηχανικού στυπιοθλίπτη και του υδραυλικού μέρους της αντλίας.

Η ΑΝΤΛΙΑ ΞΕΚΙΝΑΕΙ ΚΑΙ ΣΤΑΜΑΤΑΕΙ ΣΥΝΕΧΕΙΑ: βρείτε την διαρροή στην γραμμή κατάθλιψης και εξαλείψτε την.

Η ΣΥΣΚΕΥΗ ΕΙΝΑΙ ΕΚΤΟΣ ΛΕΙΤΟΥΡΓΙΑΣ ΚΑΙ ΔΕΝ ΞΕΚΙΝΑΕΙ : Ελέγξτε την παροχή ρεύματος. Αφαιρέστε το καπάκι της συσκευής και ελέγξτε προσεκτικά την αλληλουχία σύνδεσης του αισθητήρα ροής που βρίσκεται στο πίσω μέρος και ότι είναι σωστά τοποθετημένος στο κυρίως σώμα της συσκευής, αποφύγετε την σύνθλιψη των άκρων του γιατί θα προκληθεί ολοκληρωτική ζημιά της συσκευής.

التركيب

انتبه!

إلى أنه خلال عملية التركيب وخلال أي عملية صيانة يتوجب فصل تيار الطاقة الكهربائية وذلك برفع القابس أو بواسطة أي مفتاح آخر مخصص لذلك.

يتوجب تنفيذ التوصيلات الكهربائية من قبل خبير فني مختص وبموجب أحكام الأمان السارية المفعول.

أ (يتم تركيب سمارت بريس عادة على فوهة دفق مضخة كهربائية سطحية:

قطر فوهة توصيل الجهاز 1 إنش ذكر، ويمكن تركيب الجهاز على كلا الحالات، في أي نقطة من أنابيب الدفق (حتى إذا كانت المضخة غطاسة) وذلك في وضعية أفقية أو عمودية. تجنب تركيب صمام مانع العودة تحت الجهاز بينما ننصح بتركيبه فوق الجهاز.

ب) أوصل فوهة دفق جهاز سمارت بريس مع الشبكة المائية (قطر الفوهة 1 1/4 إنش، أنثى) ونصح باستخدام انبوب مرن لتجنب أضرار بسبب التوتر و/أو الإرتجاج.

ج) النموذج القياس من سمارت بريس يؤدي وظيفته بصورة سليمة إذا كانت أعلى نقطة استخدام لا تتجاوز ارتفاع 15 متر. في حال الرعية في تعديل هذا المقياس يمكن القيام به بواسطة ضبط برغي الموجود تحت الغطاء الأمامي لجهاز سمارت بريس. فالدوران باتجاه دوران الساعة يزداد مقياس التشغيل وبالدوران باتجاه معاكس لدوران الساعة ينخفض مقياس التشغيل.

هـ) يتوجب العناية التامة في إسقاء المضخة، وذلك بملئ الماء في جسم المضخة ذاتها وفي انبوب الشفط أيضاً. وفي حال الرفع من مستوى منخفض (كثير مثلاً) يتوجب تركيب صمام عمق دائماً.

و) يتوجب تنفيذ التوصيل الكهربائي حسب الرسم الموجود على القسيمة الكهربائية أمام الملاقط ذاتها.

الأعطال الإحتمالية والإصلاح

المضخة متوقفة (ليد أحمر مضيئ):

استعيد عملية الإسقاء وأصلح سبب فقدان الماء (فقدان في الشفط، أو أن صمام العمق لا يؤدي وظيفته بصورة سليمة أو أن الخزان فارغ من الماء، إلخ..).

ثم اضغط على زر التأهيل اليدوي مع الإنتباه إلى عدم تشغيل المضخة بدون ماء لتجنب حصول أضرار في الحشوة وفي الأجزاء الهيدروليكية.

المضخة تشتغل وتتوقف باستمرار:

تفقد الفقدان في شبكة الدفق وأصلحها.

الجهاز يبقى متوقف بالكامل (لا يوجد أي مؤشر مضيئ):

تفحص التلقيم الكهربائي. في حال كانت القسيمة منفصلة بسبب الإستبدال أو تسهيل توصيل الكبلات الكهربائية تحقق من أن حساس التدفق، الموجود في الجانب الخلفي من القسيمة، يكون منخرط بصورة سليمة في مكانه في الجسم الرئيسي، مع الحذر ألا تكون الأرجل مضغوطة حيث تسبب توقف القسيمة بأكملها.

الوصف

جهاز تحكم أوتوماتيكي للمضخات الكهربائية

سمارت بريس هو جهاز إلكتروني أوتوماتيكي، مخصص لتنظيم وظائف المضخات الكهربائية دون استخدام خزانات ضغط.

يقوم جهاز سمارت بريس بالعمليات التالية:

1) يتحكم بالتشغيل المتواصل والأوتوماتيكي للمضخة، حيث يؤمن الضغط الثابت والتدفق المتواصل خلال استهلاك الماء من حنفية واحدة أو أكثر في شبكة التوزيع.

يبدأ تشغيل المضخة الكهربائية عندما ينخفض الضغط في التجهيز إلى حد أقل من الضغط المحدد (1.5 بار قياسي). والتوقف يحصل عندما لا يكشف جهاز سمارت بريس تدفق ملحوظ في المخرج (انظر النقطة 2).

2) يحافظ على تشغيل المضخة لفترة قصيرة (5 ثواني تقريباً) بعد توقف الشفط، أي عند إغلاق الصنابير أو الحنفيات.

3) في حال عدم وجود الماء في انبوب الشفط، يقوم الجهاز بتوقيف المضخة دون استخدام كاشفات مستوى الماء أو مفتاح عوام كهربائي. ويعود التشغيل من جديد بواسطة زر تأهيل يدوي. أو أنها تعود للتشغيل أوتوماتيكياً عندما يصل إلى أنابيب التدفق ضغط أعلى من الضغط المحدد لتشغيل المضخة الكهربائية.

نموذج معين من الجهاز معروف باسم "Smart Press WG" (حيث نعني بـ WG حارس المياء "Water Guardian").

في حالة التوقف بسبب نقص الماء، يقوم هذا الجهاز بمحاولات تأهيل أوتوماتيكية تعادل الضغط على الزر اليدوي للتأهيل، وذلك كل 30 دقيقة، في كل مرة

4) الجهاز مزود بحساس دفق مندمج، تم تصميمه بطريقة تجعل فقدان الشحن في حده الأدنى حتى في حالة تدفق عالي جداً للماء.

5) يشير الجهاز، بواسطة مؤشرات ضوئية مخصصة ليد، إلى مراحل التشغيل:

LED أخضر مضيء: يشير إلى وجود تيار التلقيم الكهربائي

LED أصفر مضيء: يشير إلى أن المضخة تشتغل

LED أحمر مضيء: حالة توقف لعدم توفر الماء في أنابيب الشفط.

شروط الاستخدام

Smart Press WG 1,5HP 115V	Smart Press WG 3HP 230V	Smart Press WG 1,5HP 230V	
15 بار			أقصى ضغط تشغيل
1.5 بار			ضبط تشغيل قياسي
45 درجة مئوية			أقصى درجو حرارة السائل
1F ~ 100-127V 50-60 Hz (+/- 6%)	1F ~ 220-240V 50-60 Hz (+/- 6%)		توتر التلقيم الكهربائي
20A cosφ ≥ 0,7		10A cosφ ≥ 0,7	أقصى كثافة للتيار
IP 55			درجة الحماية
IN 1" M OUT 1" ¼ F			التوصيلات الهيدروليكية

طریقه نصب

هشدار

اتصال برق می بایست در حین مراحل نصب و تعمیرات بوسیله جدا نمودن کابل و یا با استفاده از کلید برق قطع گردد. تعمیرات و یا اتصالات الکتریکی باید توسط فرد متخصص و فنی و مطابق با نکات ایمنی اعلام شده انجام شود.

a - معمولاً تابلو SMART PRESS مستقیماً بر روی بخش تخلیه پمپ قرار می گیرد و بوسیله یک رزوه نری یک اینچ متصل می گردد ولی می توان آنرا بطور افقی و یا عمودی بر روی لوله های تخلیه (و یا حتی روی پمپ های شناور) نیز نصب نمود. توجه کنید: هرگز شیر خود کار و یکطرفه را پایین تر از مخزن تخلیه شونده قرار ندهید و توصیه می شود که در بالادست آب نصب شود.

b - قسمت خروجی تابلو SMART PRESS بوسیله مادگی 1.1/4" به منبع آب ذخیره متصل می شود و توصیه می شود از یک نری قابل انعطاف استفاده شود تا لرزش و یا شل شدگی ضمن کار ایجاد نشود.

c - اگر مدل استاندارد تابلوهای SMART PRESS حداکثر تا ارتفاع 15 متری از پمپ نصب شوند، بخوبی و بدرستی کار می کنند و بوسیله پیچ تنظیم که بر روی بخش مقابل آن قرار می گیرد، می توانید این مقدار فشار را تغییر دهید. برای افزایش فشار پیچ آنرا در جهت عقربه های ساعت و برای کاهش آن در خلاف جهت عقربه های ساعت بچرخانید. قبل از روشن نمودن پمپ اطمینان حاصل نمایید که بدنه پمپ و قسمت مکش از آب پر شده است. اگر قرار است که پمپ با منبع آبی که در سطح پایینتر قرار دارد (مثل چاه) کار کند، می بایست یک شیر خودکار یک طرفه برای آن در نظر گرفت.

اتصالات الکتریکی را بررسی نمایید و حین این کار دقت نمایید تا کابل برق ورودی روی برد الکترونیکی که در قسمت مقابل گیره ها قرار دارد، بیش از حد کشیده نشود.

طریقه رفع نواقص:

1- پمپ کار نمی کند و چراغ قرمز روشن است:

هواگیری پمپ را کنترل کنید در صورت لزوم پمپ را از آب پر کنید، نشستی آب را نیز کنترل کنید، ممکن است شیر خودکار پایین خوب کار نکند و یا اینکه مخزن تخلیه شونده خالی از آب باشد. پس از رفع اشکال دکمه استارت را فشار دهید. دقت کنید پمپ بدون آب کار نکند وگرنه به سیلهای مکانیکی صدمه وارد می شود.

2- پمپ بطور مداوم روشن و خاموش می شود:

نشستی در سیستم تخلیه وجود دارد بررسی کنید و رفع عیب نمایید.

3- دستگاه کاملاً خاموش می شود (هیچ لامپی روشن نمی ماند) و دیگر روشن نمی شود:

منبع انرژی را کنترل کنید. اگر برد تابلو را به منظور تعویض و یا سیم کشی بهتر بیرون آوردید، دقت داشته باشید تا حسگر جریان که در قسمت پشتی برد قرار دارد، بخوبی در حفره مربوطه که در بدنه اصلی تعبیه شده است قرار بگیرد، در عین حال مراقب باشید تا قسمت پایینی آن صدمه نبیند چون در این صورت موجب توقف کامل برد خواهد شد.

خصوصیات

رگلاتور خودکار پمپ:

تابلوهای SMART PRESS از جمله کنترل کننده الکترونیکی خودکار است که به منظور تنظیم عملکرد پمپ ساخته شده است و بدون نیاز به مخزن تحت فشار کار می کند.

این تابلوها کارهای ذیل را انجام می دهند:

1) کارکرد پمپ را بطور خودکار و بدون فاصله زمانی و با فشار تنظیم شده بصورت مداوم از یک و یا چند نقطه مصرف کنترل می نماید. زمانی که فشار پمپ کمتر از فشار ثابت آن باشد (یعنی 1.5 بار) پمپ شروع بکاری می کند. زمانی که از طریق تابلو مشخص شود که پمپ جریان خروجی مناسبی ندارد، پمپ از کار می افتد. (به نکته شماره 2 توجه شود)

2) زمانی که شیرهای مصرف بسته شوند پمپ بمدت تقریبی 5 ثانیه کار کرده و پس از تثبیت فشار پمپ را خاموش می کند.

3) اگر در قسمت مکش آب وجود نداشته باشد، سوئیچ شناور و سنسور سطح از قفل شدن پمپ جلوگیری می کنند و پمپ خاموش می شود و وقتی دوباره آب بداخل سیستم وارد می شود، اقدام به راه اندازی پمپ می کنند.

یکی از مدل های این تابلو به نام **Smart Press WG** شناخته شده است که **WG** آن به معنای نگهبان آب می باشد. در صورت قفل شدن پمپ بعلت کمبود آب در آن، این سیستم بطور خودکار تمهیداتی را همچون فعال نمودن دکمه تنظیم مجدد دستی هر 30 دقیقه یکبار بکار می برد.

4) این تابلو دارای یک سنسور جریان است که به کمک برنامه ای که در آن بکار رفته است، زمانی که حتی مصرف بسیار بالایی وجود داشته باشد، می تواند کمبود فشار را کم تر نماید.

5) چراغ های نمایشگر نشاندهنده مراحل کارکرد آن می باشند.

چراغ سبز رنگ نشاندهنده جریان موجود برق است.

چراغ زرد رنگ نشاندهنده کارکرد دستگاه است.

چراغ قرمز رنگ نشاندهنده قفل شدن پمپ بر اثر کمبود آب در بخش ذخیره می باشد.

شرایط کارکرد

Smart Press WG 1.5HP 115v	Smart Press WG 3HP 230v	Smart Press WG 1.5HP 230v	
1.5 bar			حداکثر فشار حین کار
1.5 bar			کالیبراسیون استاندارد در زمان استارت
45±c			حداکثر دمای سیال
1F~100-127v 50-60Hz (+/- 6%)	1F~220-240v 50-60Hz (+/- 6%)		تأمین برق
20AcosΦ≥0.7	10AcosΦ≥0.7		حداکثر قدرت جریان
			درجه حفاظت
ورودی نری 1 اینچ خروجی 1.1/4 اینچ مادگی			اتصالات هیدرولیک

LEÍRÁS

AUTOMATIKUS VEZÉRLŐEGYSÉG ELEKTROMOS SZIVATTYÚKHOZ

A **Smart Press** egy elektronikus automata készülék, melynek rendeltetése az elektromos szivattyúk működésének vezérlése autokláv tartályok alkalmazása nélkül.

A **Smart Press** az alábbi fő funkciókat végzi el:

2) Vezérli a szivattyú folyamatos, automatikus működését állandó szállítási teljesítmény és nyomás mellett a vízellátó rendszer egy vagy több pontján történő vízvételhez. A szivattyú indítása akkor következik be, amikor a rendszerbeli nyomás alacsonyabbá válik mint a beállított érték (standard 1,5 bar) A szivattyút akkor állítja le a **Smart Press**, amikor nem érzékel vízáramlást a kimeneten (lásd 2. pont).

3) A vízcsapok zárásakor, a vízfogyasztás megszűnését követően egy rövid időre (kb.5") a készülék még működésben tartja a szivattyút.

5) Ha nincs víz a szívóágon, a készülék leállítja a szivattyút szintszonda vagy úszókapcsoló alkalmazása nélkül. A működés a manuális RESET gomb megnyomásával állítható vissza, vagy automatikusan feloldódik a stop állapot, ha a nyomócsőben nagyobb nyomás jelentkezik mint a szivattyú indításához beállított nyomás.

A készülék egyik verziójának a neve "Smart Press WG" (ahol a WG rövidítés jelentése "Water Guardian").

Vízhiány miatti működés-leállítás esetén ez a készülék olyan indítási kísérleteket végez kb. 30 percenként, mint amilyen a RESET gomb hatására történik.

6) A készülék rendelkezik egy beépített áramlás szenzorral mely geometriailag úgy van kialakítva, hogy minimalizálja a töltésvesztést nagyon magas áramlási érték mellett is. Megfelelő ledekkel kijelzésre kerülnek a működési fázisok:

Zöld LED világít: **Elektromos táplálás jelen van**

Sárga LED világít: A szivattyú működésben van

Piros LED világít: Stop állapot a szívócsőbeli vízhiány miatt

HASZNÁLATI FELTÉTELEK

	Smart Press WG 1,5HP 230V	Smart Press WG 3HP 230V	Smart Press WG 1,5HP 115V
Max.üzemi nyomás	15 BAR		
Beállított standard indítási nyomás	1,5 BAR		
Folyadék max.hőmérsék lete	45° C		
Tápfeszültség	1F ~ 220-240V 50-60 Hz (+/- 6%)		1F ~ 100-127V 50-60 Hz (+/- 6%)
Max. áram- erősség	10A cosφ ≥ 0,7	20A cosφ ≥ 0,7	
Védelmi fokozat	IP 55		
Hidraulikus csatlakozások	IN 1" M (M=külső menet) OUT 1" ¼ F (F=belső menet)		

INSTALLÁCIÓ

Figyelem!

Az installáció során -ahogyan minden karbantartási művelet folyamán is- a szivattyút áramtalanítani kell az elektromos csatlakozó dugasz kihúzásával vagy (..ha kiépített) a főkapcsoló lekapcsolásával. Az elektromos bekötést speciálisan képzett szakembernek kell végeznie az érvényes biztonsági előírások betartásával!

d) Normális esetben a **Smart Press** a felszíni elektromos szivattyú nyomóoldali torok részére van felszerelve: a készülék csatlakozási mérete 1"-os külső menet, de a nyomócső bármely részére felszerelhető (merülőszivattyúhoz is) függőleges vagy vízszintes pozícióban. Kerülendő a készülék kimeneti oldalán egyirányú szelep beépítése, ehelyett a **bemeneti oldalon** javasolt azt kiépíteni.

e) **A Smart Press** nyomó oldalát kösse be a vízellátó hálózatba (csatlakozás: 1 ¼" belső menet) flexibilis csővel annak érdekében, hogy ne jelentkezzen mechanikai feszültség vagy vibráció a készüléknél.

f) **A Smart Press standard verziója akkor működik helyesen**, ha a rendszer legmagasabb felhasználási pontja nem haladja meg a 15 méteres magasságot. Ha változtatni kívánja ezt az értéket, akkor azt a Smart Press első fedele alatt található beállító csavarral végezheti el. Az órajárás szerinti irányba fordítva a csavart a bekapcsolási nyomás érték nő. Az órajárással ellentétes irányba fordítva a csavart a bekapcsolási érték csökken.

f) Ügyeljen a szivattyú tökéletes telítődésére, megtöltve a szivattyúttestet és a szívócsövet vízzel az indulásnál. A szivattyú alatti vízszint esetén (szívás kútból) mindig alkalmazzon lábszelepet a szívócsövön. Az elektromos bekötéskor használja sorkapcsokkal szemközti elektronikus panelel lévő ábrát .

Működési rendellenességek és teendők

A szivattyú stop állapotban van (piros led világít):

Állítsa vissza a szivattyú telítődését (vízzel való feltöltés) és küszöbölje ki a hiba okát (szivárgás a szívócsőben, hibás lábszelep, vízhiány a tartályban vagy kútban stb.) Ezután nyomja meg a manuális RESET gombot ügyelve arra, hogy NE járassa a szivattyút szárazon a tömítések és a hidraulikus rész károsodásának elkerülése érdekében.

A SZIVATTYÚ FOLYAMATOSAN KI, BE KAPCSOL:

Azonosítsa be a nyomócsőnél jelentkező veszteségeket (szivárgásokat) és küszöbölje ki azokat.

A KÉSZÜLÉK FOLYAMATOSAN KIKAPCSOLT ÁLLAPOTBAN VAN (EGYIK LED SEM VILÁGÍT) :

Ellenőrizze az elektromos tápfeszültség meglétét. Ha kiszerezésre került az elektronikus panel csere miatt vagy az elektromos kábelezés megkönnyítése érdekében, ellenőrizze, hogy az áramlás-szenzor mely a panel hátsó részén található, helyesen került-e beillesztésre a készülék házrészébe, elkerülve a rögzítőlábak beszorulását mely teljesen blokkolja a panelet.

ОПИСАНИЕ

АВТОМАТИЧЕН РЕГУЛАТОР ЗА ПОМПИ

Smart Press е автоматично електронно устройство за регулиране работата на помпата.

Smart Press осигурява следните дейности:

1) Автоматично и непрекъснато контролира работата на помпата, поддържайки постоянно налягане и постоянен дебит. Помпата се включва при налягане под предварително зададено (стандартно 1.5 бара) и спира, когато **Smart Press** отчете покачване на дебита (виж т. 2).

2) Предпазва помпата - спира я при липса на консумация (5 сек. след затваряне на крана).

3) При липса на вода на смукателната част блокира помпата. Също така спира помпата, когато налягането на изхода стане над определена стойност.

Една от версиите на системата е позната като **Smart Press WG** (**WG** е за контрол на водата).

В случай на блокировка поради липса на вода, тази система прави няколко случайни опита за автоматично нулиране, които са все едно да се натиска бутон за ръчно нулиране на всеки 30 мин.

4) Има датчик за дебит с геометрия, която намалява загубите дори при голям дебит.

5) Има светлинна индикация за:

зелена ЛАМПА: включено захранване

жълта ЛАМПА: помпата работи

червена ЛАМПА: блокирана помпа, вследствие липса на вода.

РАБОТНИ ПАРАМЕТРИ

	Smart Press WG 1,5HP 230V	Smart Press WG 3HP 230V	Smart Press WG 1,5HP 115V
Макс. Раб. налягане	15 БАРА		
Стандартна настройка на вкл.	1,5 БАРА		
Макс. Темп. На водата	45° C		
Захранване	1F ~ 220-240V 50-60 Hz (Toll. +/- 6%)		1F ~ 100-127V 50-60 Hz (Toll. +/- 6%)
Макс. ток	10A cosφ ≥ 0,7	20A cosφ ≥ 0,7	
Степен на защита	IP 55		
Хидравлична част	IN 1" M OUT 1" ¼ F		

МОНТИРАНЕ

Предупреждение!

По време на монтажа, както и при всички дейности относно поддръжката, електрическото захранване трябва да бъде изключено. Електрическото свързване да се извършва от опитен състав, който да спазва мерките за безопасност.

a) Нормално **Smart Press** се монтира на изхода върху самата помпа (може и на всяка една част от изходния тръбопровод): входа на устройството се свързва с 1", (вкл. и на потопяемите помпи) във вертикално или хоризонтално положение. Обратните клапани да се монтират на изхода на устройството.

b) Изхода на **Smart Press** трябва да се свърже с 1 ¼", като се препоръчва мека връзка, с цел избягване на притискане и/или вибрации.

c) Стандартните модели на **Smart Press** работят точно, ако най високата точка на монтиране е < 15 м. Това може да се промени като се променят настройките от винт на лицевата част на **Smart Press**. По часовниковата стрелка се увеличава стойността, а в посока обратна на часовниковата стрелка се намалява.

d) Засмукващата част и самата помпа да е напълнена преди пускането и. Ако помпата се използва за малка дълбочина, да се използва обратен клапан - задължително.

e) Електрическото свързване да се съобрази със схемата в клемата за свързване.

ПРОБЛЕМИ

ПОМПАТА ЗАСИЧА: (ЧЕРВЕНАТА ЛАМПА СВЕТИ) да се отстрани причината (теч в смукателната част, изпуснал обратен клапан, липса на вода и др.). Да се нулират настройките и помпата да пусне отново, като се внимава да не се остави без вода, защото ще се повредят механичните уплътнения или хидравличната част на помпата.

ПОМПАТА СЕ ВКЛЮЧВА И ИЗКЛЮЧВА ЧЕСТО: намерете течовете и ги отстранете.

УСТРОЙСТВОТО СЕ ИЗКЛЮЧВА (НЯМА СВЕТЕЩА ЛАМПА) И НЕ ТРЪГВА ОТНОВО:

Провери захранването. Ако групата се сменя за подмяна или за по лесно окабеляване, да се провери дали датчика за дебит, разположен в задната част на тялото, е правилно поставен в гнездото на основното тяло, като се внимава да не се смачкат крачетата, които могат да предизвикат напълното му спиране.

AUTOMATYCZNY STEROWNIK POMP ELEKTRONICZNYCH

Smart Press jest automatycznym urządzeniem elektrycznym przeznaczonym do regulowania działania pompy bez konieczności użycia zbiornika hydroforowego.

Smart Press wykonuje następujące działania:

4) Steruje działaniem pompy w sposób automatyczny i nieprzerwany z zachowaniem stałego ciśnienia i podawania podczas pompowania z jednego lub kilku punktów dystrybucyjnych. Pompa uruchamia się, gdy ciśnienie w układzie spada poniżej stałego poziomu (standardowo 1,5 bar). Zatrzymanie pompy następuje, gdy Smart Press przestaje wykazywać znaczny przepływ na wylocie (zob. pkt 2°).

4) Podtrzymuje działanie pompy przez krótki okres (około 5 sekund) po zatrzymaniu podawania wskutek zamknięcia zaworu.

3) Jeśli na przyłączy ssawnym brak wody, Smart Press blokuje pompę bez użycia sondy czy przełączników pływakowych. Praca pompy zostaje przywrócona przyciskiem Resetowania ręcznego. Jeśli na linii tłocznej podane jest ciśnienie wyższe od wymaganego do uruchomienia pompy elektrycznej, Smart Press zwalniany jest automatycznie.

Jedną z wersji systemu określa się mianem Smart Press WG (WG oznacza Water Guardian).

W przypadku blokady na skutek braku wody system podejmuje automatyczne próby odblokowania odpowiadające przyciskaniu guzika resetu ręcznego co ok. 30 minut.

4) Jest wyposażony w czujnik przepływu o geometrii zmniejszającej straty obciążeniowe nawet przy bardzo dużych przepływach.

6) Diody sygnalizują poszczególne fazy działania:
zapalona zielona dioda LED: obecne zasilanie energią
zapalona żółta dioda LED: praca pompy
zapalona czerwona dioda LED: blokada spowodowana brakiem wody na linii ssącej.

WARUNKI PRACY

	Smart Press WG 1,5HP 230V	Smart Press WG 3HP 230V	Smart Press WG 1,5HP 115V
Maksymalne ciśnienie robocze	15 BAR		
Standardowa kalibracja rozruchowa	1,5 BAR		
Maksymalna temperatura cieczy	45° C		
Napięcie zasilania	1F ~ 220-240V 50-60 Hz (Tol. +/- 6%)		100-450-60 Hz (Tol. +/- 6%)
Maksymalne natężenie prądu wejściowe	10A cosφ ≥ 0,7	20A cosφ ≥ 0,7	
Stopień izolacji	IP 55		
Złącza hydrauliczne	IN 1" M OUT 1" ¼ F		

Uwaga!

Przed rozpoczęciem instalacji lub jakichkolwiek czynności związanych z konserwacją, należy odłączyć energię elektryczną poprzez wyjęcie wtyczki z gniazda lub wyłączenie urządzenia właściwym przełącznikiem.

Podłączenia elektryczne powinien wykonać wykwalifikowany personel zgodnie z obowiązującymi przepisami bezpieczeństwa.

g) Z reguły Smart Press jest instalowany bezpośrednio na wejściu linii tłocznej pompy powierzchniowej o napędzie elektrycznym: złączka urządzenia to złączka męska 1", niemniej jednak urządzenie można zainstalować w dowolnym punkcie linii tłocznej (również w przypadku pompy głębinowej), zarówno w pozycji pionowej, jak i poziomej. Należy unikać instalacji zaworu zwrotnego powyżej urządzenia, zaleca się instalację zaworu poniżej urządzenia.

h) Podłączyć linię tłoczną Smart Press do wodociągu (złączka żeńska ¼"), zaleca się użycie elastycznych przewodów rurowych, co pomoże uniknąć uszkodzeń wynikających z napięć lub wibracji.

i) W wersji standardowej Smart Press działa prawidłowo, jeśli najwyższy punkt poboru nie przekracza wysokości 15 metrów. W przypadku konieczności zmiany tej wartości należy użyć pokrętła regulacyjnego znajdującego się pod pokrywą urządzenia Smart Press. Przekręcając pokrętło w kierunku zgodnym z ruchem wskazówek zegara, zwiększa się wartość uruchomienia. Przekręcając pokrętło w kierunku przeciwnym do ruchu wskazówek zegara, zmniejsza się wartość uruchomienia.

g) Należy zwrócić uwagę, aby pompa została idealnie napełniona, co oznacza napełnienie wodą jej korpusu oraz rury linii ssącej. W przypadku pracy z punktem poboru znajdującym się poniżej (ze studni) należy zawsze instalować zawór stopowy.

h) Podłączenia elektryczne należy wykonać zgodnie ze schematem przedstawionym na rysunku znajdującym się przy skrzynce zaciskowej.

ROZWIĄZYWANIE PROBLEMÓW

ZABLOKOWANA POMPA (świeci się czerwona dioda led):
Przywrócić zasilanie wodą i usunąć przyczynę braku zasilania (wyciek z linii ssącej, uszkodzenie zaworu stopowego, brak wody w zbiorniku itd.). Następnie nacisnąć przycisk resetowania ręcznego, zwracając uwagę, aby nie uruchomić pompy na sucho, co mogłoby spowodować uszkodzenie uszczelki i części hydraulicznej.

POMPA WŁĄCZA SIĘ I WYŁĄCZA BEZ PRZERWY
Zidentyfikować wyciek w linii tłocznej i usunąć jego przyczynę.

URZĄDZENIE NIE WŁĄCZA SIĘ W OGÓLE (żadna z diod led nie świeci się):
sprawdzić zasilanie elektryczne. W przypadku demontażu kasety w celu wymiany lub w celu ułatwienia przeprowadzenia okablowania elektrycznego należy sprawdzić, czy czujnik przepływu znajdujący się w tylnej części kasety jest prawidłowo umieszczony w otworze korpusu głównego, starając się nie przycisnąć doprowadników prądu, co powoduje całkowitą blokadę kasety.

DAB PUMPS LTD.

Units 4 and 5, Stortford Hall Industrial Park,
Dunmow Road, Bishops Stortford, Herts
CM23 5GZ - UK
salesuk@dwtgroup.com
Tel.: +44 1279 652 776
Fax: +44 1279 657 727

DAB PUMPS B.V.

Brusselstraat 150
B-1702 Groot-Bijgaarden - Belgium
info.belgium@dwtgroup.com
Tel.: +32 2 4668353
Fax: +32 2 4669218

DAB PUMPS INC.

3226 Benchmark Drive
Ladson, SC 29456 USA
info.usa@dwtgroup.com
Ph. : 1-843-824-6332
Toll Free: 1-866-896-4DAB (4322)
Fax : 1-843-797-3366

OOO DAB PUMPS

Novgorodskaya str, 1, bld G, office 308
127247 Moscow - Russia
info.russia@dwtgroup.com
Tel.: +7 495 122 00 35
Fax: +7 495 122 00 36

DAB PUMPS POLAND SP. z.o.o.

Mokotow Marynarska
ul. Postępu 15C
02-676 Warszawa - Poland
Tel. +48 223 81 6085

DAB PUMPS CHINA

No.40 Kaituo Road, Qingdao Economic &
Technological Development Zone
Qingdao City, Shandong Province, China
PC: 266500
info.china@dwtgroup.com
Tel.: +8653286812030-6270
Fax: +8653286812210

DAB PUMPS IBERICA S.L.

Avenida de Castilla nr.1 Local 14
28830 - San Fernando De Henares - Madrid
Spain
info.spain@dwtgroup.com
Ph.: +34 91 6569545
Fax: +34 91 6569676

DAB PUMPS B.V.

Albert Einsteinweg, 4
5151 DL Drunen - Nederland
info.netherlands@dwtgroup.com
Tel.: +31 416 387280
Fax: +31 416 387299

DWT South Africa

Podium at Menlyn, 3rd Floor, Unit 3001b,
43 Ingersol Road, C/O Lois and Atterbury,
Menlyn, Pretoria, 0181 South-Africa
info.sa@dwtgroup.com
Tel +27 12 361 3997
Fax +27 12 361 3137

DAB PUMPEN DEUTSCHLAND GmbH

Tackweg 11
D - 47918 Tönisvorst - Germany
info.germany@dwtgroup.com
Tel.: +49 2151 82136-0
Fax: +49 2151 82136-36

DAB UKRAINE Representative Office

Regus Horizon Park
4M. Hrinchenka St, suit 147
03680 Kiev. UKRAINE
Tel. +38 044 391 59 43

DAB PRODUCTION HUNGARY KFT.

H-8800
Nagykanizsa, Buda Ernó u.5
Hungary
Tel. +36.93501700

DAB PUMPS DE MÉXICO, S.A. DE C.V.

Av Gral Álvaro Obregón 270, oficina 355
Hipódromo, Cuauhtémoc 06100
México, D.F.
Tel. +52 55 6719 0493

**DAB PUMPS S.p.A.**

Via M. Polo, 14 - 35035 Mestrino (PD) - Italy
Tel. +39 049 5125000 - Fax +39 049 5125950
www.dabpumps.com